

Katastrální úřad Praha

Katastrální úřad Praha-město
182 00 Praha 3 Pod Sídlištěm 9
datum 27-03-2000
č.j. 8162 POUJATELNA přílohy: 9

Věc : Návrh na povolení vkladu "Prohlášení vlastníka budovy" do katastru nemovitostí.

Městská část Praha 3, IČ 063 517, se sídlem v Praze 3, Havlíčkovo nám. 9, zastoupena panem Milanem Českým, starostou městské části, které je na základě zákona č. 418/1990 Sb., o hlavním městě Praze, ve znění pozdějších předpisů, a na základě Statutu hlavního města Prahy, svěřena budova čp. 2648, 2649, 2650, 2651, 2652, 2653, ve vlastnictví hlavního města Prahy, postavená na stavebních pozemcích parc.č. 2182/6, 2182/7, 2182/8, 2182/9, 2182/10, 2182/11, zast.pl., předkládá Katastrálnímu úřadu Prohlášení vlastníka budovy, zpracované podle ust. par. 5, odst. 1 zákona č. 72/1994 Sb., o vlastnictví bytů, kterým vymezuje jednotky podle tohoto zákona v budově čp. 2648, 2649, 2650, 2651, 2652, 2653, postavené na stavebních pozemcích parc. č. 2182/6, 2182/7, 2182/8, 2182/9, 2182/10, 2182/11, zast.pl..

Budova i pozemky jsou zapsány na listu vlastnictví č. 1636, pro kat.ú. Žižkov, obec Praha, u Katastrálního úřadu v Praze 1.

Pozemky parc. č. 2182/6, 2182/7, 2182/8, 2182/9, 2182/10, 2182/11, zast. pl., které vznikly sloučením pozemků dle geometrického plánu č. 849-3/1999 vyhotoveným p. Ing. Šafránkem dne 16.02. 1999 a odsouhlaseným na Katastrálním úřadě v Praze Ing. Srbovou dne 30.03. 1999 pod č. 1386/99, na kterých je uvedena budova postavena, jsou předmětem převodu v souladu s par. 21, ods. 1 zák. č. 72/1994 Sb..

O zavkládování výše uvedeného geometrického plánu bylo již na Katastrálním úřadě požádáno pod č.j. Z-11194-99.

Vlastník vymezuje v budově všechny jednotky v počtu 79 bytových jednotek číselovaných 2648/1 až 2648/14, 2649/1 až 2649/15, 2650/1 až 2650/15, 2651/1 až 2651/12, 2652/1 až 2652/12, 2653/1 až 2653/11 a 37 nebytových jednotek číselovaných 2648/101 až 2648/107, 2649/101 až 2649/106, 2650/101 až 2650/106, 2651/101 až 2651/106, 2652/101 až 2652/106, 2653/101 až 2653/106.

Budova a pozemky náleží do vlastnictví hlavního města Prahy na základě zákona č. 172/1991 Sb.

N a v r h u j e m e, aby bylo zahájeno řízení o povolení vkladu Prohlášení vlastníka budovy do katastru nemovitostí, a aby Katastrální úřad v Praze rozhodl, že vklad tohoto prohlášení ze dne 11. 11. 1999 s e p o v o l u j e.

V Praze 3, dne - 8 -03- 2000

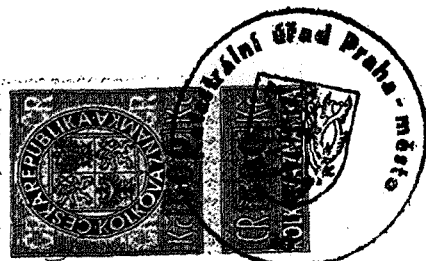

Městská část Praha 3, IČ 063 517
se sídlem v Praze 3, Havlíčkovo nám. 9,
zastoupená panem Milanem Českým
starostou městské části



Příloha: 7 vyhotovení prohlášení vlastníka s přílohou schémat jednotlivých podlaží s údaji o podlahových plochách

Katastrální úřad Praha-město
Vklad práva povolen rozhodnutím
č.j. *VJ-8161/2000*
Vklad práva zapsán v katastru
nemovitosti dne *26. VI. 2000*
Právní účinky vkladu vznikly
dnem *29. 6. 2000*
V Praze dne *26. VI. 2000*

Mgr. Scheinherr David



Datum : 11.11. 1999
Místo : Praha 3

| | |
|----------------------------------|---------------------------------|
| Obec: <i>Zlínkov</i> | Pol. výk. změn <i>810/00</i> |
| Poř. číslo <i>119-8161/00</i> | Došlo dne <i>27.3.2000</i> |

P R O H L Á Š E N Í V L A S T N Í K A

LV 2597

par. 5 zákona č. 72/1994 Sb., o vlastnictví bytů
k budově čp.: 2648, 2649, 2650, 2651, 2652, 2653 ulice : Kunešova
obec : Praha

- Obsah :
- A) Popis budovy
 - B) Vymezení jednotek v budově
 - C) Určení společných částí budovy
 - D) Úprava práv k pozemku
 - E) Práva a závazky budovy
 - F) Hospodaření domu
 - G) Pravidla pro správu společných částí domu a určení správce
 - H) Závěr

Příloha: schémata půdorysů jednotlivých podlaží budovy

Vlastník budovy : Městská část Praha 3, IČ 063 517
se sídlem v Praze 3, Havlíčkovo nám. 9,
zastoupený panem Milanem Českým,
starostou městské části

Počet stran včetně přílohy a obálky : 94

Počet příloh : 1/6 listů

Zpracovatel : Realitní kancelář SEVER, spol. s r.o.

Dvořákova 20, Ústí nad Labem 400 01

tel. / fax: 047 / 521 16 10

tel. : 047 / 522 08 08

tel. : 047 / 522 02 22

Rnd.

A) POPIS BUDOVY

1. Budova sestávající z :

| číslo popisné: | číslo parcelní: | výměra: |
|----------------|-----------------|---------|
| 2648 | 2182/6 | 289 |
| 2649 | 2182/7 | 284 |
| 2650 | 2182/8 | 283 |
| 2651 | 2182/9 | 284 |
| 2652 | 2182/10 | 284 |
| 2653 | 2182/11 | 283 |

ulice : Kunešova
obec : Praha
katastrální území : Žižkov

2. Budova :

Budova je zapsána u Katastrálního úřadu v Praze, v katastru nemovitostí pro obec Praha, katastrální území Žižkov, na listu vlastnictví č. 1636.

3. Pozemky :

Budova je postavena na pozemcích parc. č. 2182/6, 2182/7, 2182/8, 2182/9, 2182/10, 2182/11 zast. pl., které vznikly sloučením pozemků dle geometrického plánu č. 849-3/1999 vyhotoveným p. Ing. Šafránkem dne 16.02.1999 a odsouhlaseným na Katastrálním úřadě v Praze Ing. Srbovou dne 30.03.1999 pod č. 1386/99.

Pozemky o celkové výměře 1707 m², jsou zapsané na listu vlastnictví č. 1636 v katastru nemovitostí pro obec Praha, katastrální území Žižkov.

Budoucí uspořádání práv k pozemkům (par.21, zák.č.72/1994 Sb.):
Pozemky jsou předmětem převodu v souladu s par. 21, odst. 1 zákona č. 72/1994 Sb..

Budova a pozemky, náležející na základě zákona č. 172/1991 Sb. do vlastnictví hl. m. Prahy, jsou svěřeny podle zákona č. 418/1990 Sb., o hlavním městě Praze, ve znění pozdějších předpisů, a na základě Statutu hlavního města Prahy Městské části Praha 3, IČ 063 517.

4. K budově nepatří žádné další části nebo objekty.

B) VYMEZENÍ JEDNOTEK V BUDOVĚ

Vlastník prohlašuje, že vymezuje v budově jednotky podle par. 2, písm. f) a par. 5, odst. 1 zákona 72/1994 Sb.,

1. Jednotka č. 2648/1 je byt 3+1, v 1.NP podlaží. Celková plocha jednotky s příslušenstvím je 70.0 m².

Jednotka č. 2648/1 se skládá z:

| | |
|----------|---------------------|
| kuchyně | 8.3 m ² |
| předsíň | 9.7 m ² |
| koupelna | 2.8 m ² |
| WC | 0.9 m ² |
| pokoj 1 | 13.2 m ² |
| pokoj 2 | 11.7 m ² |

| | |
|---|---------|
| pokoj 3 | 21.5 m2 |
| sklep | 1.9 m2 |
| lodžie 1 | 6.2 m2 |
| lodžie 1 se nezapočítává do plochy bytu | |
| lodžie 2 | 6.2 m2 |
| lodžie 2 se nezapočítává do plochy bytu | |

Vybavení náležející k jednotce:

| | |
|---------------------|------|
| a) kuchyňská linka | 1 ks |
| b) sporák | 1 ks |
| c) vestavěné skříně | 3 ks |
| d) vana | 1 ks |
| e) umyvadlo | 1 ks |
| f) WC mísa | 1 ks |
| g) topná tělesa | 4 ks |

K vlastnictví jednotky dále patří:

- nenosné vodorovné konstrukce (podlaha)
- nenosné svislé konstrukce (bytové příčky)
- vstupní dveře a vnitřní dveře včetně zárubní a okna včetně okenních rámu příslušející k jednotce
- veškeré vnitřní potrubní instalace v jednotce, tj. potrubní instalace vody za odbočnými ventily stoupacích vedení včetně všech zařizovacích předmětů, potrubní vedení odpadní vody od zaústění do stoupacího vedení, potrubní vedení plynu od hl. uzávěru pro jednotku
- vnitřní el. rozvody včetně zakončení (osv. tělesa, zásuvky, vypínače) včetně hlavního el. jističe pro jednotku a bytového rozvaděče el. proudu

K vlastnictví jednotky č.: 2648/1 dále patří spoluvlastnický podíl o velikosti 700/58227 na společných částech budovy.

- Jednotka č. 2648/2 je byt 2+kk, v 1.NP podlaží.
Celková plocha jednotky s příslušenstvím je 43.8 m2.

Jednotka č. 2648/2 se skládá z:

| | |
|------------|---------|
| kuch. kout | 4.7 m2 |
| předsíň | 6.3 m2 |
| koupelna | 2.3 m2 |
| WC | 1.0 m2 |
| pokoj 1 | 15.8 m2 |
| pokoj 2 | 11.8 m2 |
| sklep | 1.9 m2 |

Vybavení náležející k jednotce:

| | |
|--------------------|------|
| a) kuchyňská linka | 1 ks |
| b) sporák | 1 ks |
| c) vana | 1 ks |
| d) umyvadlo | 1 ks |
| e) WC mísa | 1 ks |
| f) topná tělesa | 2 ks |

K vlastnictví jednotky dále patří:

- nenosné vodorovné konstrukce (podlaha)
- nenosné svislé konstrukce (bytové příčky)
- vstupní dveře a vnitřní dveře včetně zárubní a okna včetně okenních rámu příslušející k jednotce
- veškeré vnitřní potrubní instalace v jednotce, tj. potrubní

instalace vody za odbočnými ventily stoupacích vedení včetně všech zařizovacích předmětů, potrubní vedení odpadní vody od zaústění do stoupacího vedení, potrubní vedení plynu od hl. uzávěru pro jednotku

- e) vnitřní el. rozvody včetně zakončení (osv. tělesa, zásuvky, vypínače) včetně hlavního el. jističe pro jednotku a bytového rozvaděče el. proudu

K vlastnictví jednotky č.: 2648/2 dále patří spoluvlastnický podíl o velikosti 438/58227 na společných částech budovy.

3. Jednotka č. 2648/3 je byt 3+1, v 1.NP podlaží.
Celková plocha jednotky s příslušenstvím je 76.3 m².

Jednotka č. 2648/3 se skládá z:

| | |
|---|---------------------|
| kuchyně | 12.6 m ² |
| předsíň 1 | 5.3 m ² |
| předsíň 2 | 8.7 m ² |
| koupelna | 2.8 m ² |
| WC | 0.8 m ² |
| pokoj 1 | 12.4 m ² |
| pokoj 2 | 12.2 m ² |
| pokoj 3 | 18.1 m ² |
| komora | 1.5 m ² |
| sklep | 1.9 m ² |
| lodžie 1 | 6.2 m ² |
| lodžie 1 se nezapočítává do plochy bytu | |
| lodžie 2 | 6.2 m ² |
| lodžie 2 se nezapočítává do plochy bytu | |

Vybavení náležející k jednotce:

| | |
|---------------------|------|
| a) kuchyňská linka | 1 ks |
| b) sporák | 1 ks |
| c) vestavěné skříně | 2 ks |
| d) vana | 1 ks |
| e) umyvadlo | 1 ks |
| f) WC mísa | 1 ks |
| g) topná tělesa | 4 ks |

K vlastnictví jednotky dále patří:

- nenosné vodorovné konstrukce (podlaha)
- nenosné svislé konstrukce (bytové příčky)
- vstupní dveře a vnitřní dveře včetně zárubní a okna včetně okenních rámu příslušející k jednotce
- veškeré vnitřní potrubní instalace v jednotce, tj. potrubní instalace vody za odbočnými ventily stoupacích vedení včetně všech zařizovacích předmětů, potrubní vedení odpadní vody od zaústění do stoupacího vedení, potrubní vedení plynu od hl. uzávěru pro jednotku
- vnitřní el. rozvody včetně zakončení (osv. tělesa, zásuvky, vypínače) včetně hlavního el. jističe pro jednotku a bytového rozvaděče el. proudu

K vlastnictví jednotky č.: 2648/3 dále patří spoluvlastnický podíl o velikosti 763/58227 na společných částech budovy.

4. Jednotka č. 2648/4 je byt 3+1, v 2.NP podlaží.
Celková plocha jednotky s příslušenstvím je 70.8 m².

Rmb.

Jednotka č. 2648/4 se skládá z:

| | |
|---|---------|
| kuchyně | 8.4 m2 |
| předsíň | 10.0 m2 |
| koupelna | 2.7 m2 |
| WC | 0.8 m2 |
| pokoj 1 | 13.2 m2 |
| pokoj 2 | 12.0 m2 |
| pokoj 3 | 21.7 m2 |
| sklep | 2.0 m2 |
| lodžie 1 | 6.2 m2 |
| lodžie 1 se nezapočítává do plochy bytu | |
| lodžie 2 | 6.2 m2 |
| lodžie 2 se nezapočítává do plochy bytu | |

Vybavení náležející k jednotce:

| | |
|---------------------|------|
| a) kuchyňská linka | 1 ks |
| b) sporák | 1 ks |
| c) vestavěné skříně | 2 ks |
| d) vana | 1 ks |
| e) umyvadlo | 1 ks |
| f) WC mísa | 1 ks |
| g) topná tělesa | 4 ks |

K vlastnictví jednotky dále patří:

- nenosné vodorovné konstrukce (podlaha)
- nenosné svislé konstrukce (bytové příčky)
- vstupní dveře a vnitřní dveře včetně zárubní a okna včetně okenních ráků příslušející k jednotce
- veškeré vnitřní potrubní instalace v jednotce, tj. potrubní instalace vody za odbočnými ventily stoupacích vedení včetně všech zařizovacích předmětů, potrubní vedení odpadní vody od zaústění do stoupacího vedení, potrubní vedení plynu od hl. uzávěru pro jednotku
- vnitřní el. rozvody včetně zakončení (osv. tělesa, zásuvky, vypínače) včetně hlavního el. jističe pro jednotku a bytového rozvaděče el. proudu

K vlastnictví jednotky č.: 2648/4 dále patří spoluvlastnický podíl o velikosti 708/58227 na společných částech budovy.

5. Jednotka č. 2648/5 je byt 2+kk, v 2.NP podlaží.
Celková plocha jednotky s příslušenstvím je 44.5 m2.

Jednotka č. 2648/5 se skládá z:

| | |
|------------------|---------|
| kuch. kout | 4.3 m2 |
| komora mimo b.j. | 1.7 m2 |
| předsíň | 6.0 m2 |
| koupelna | 2.1 m2 |
| WC | 0.8 m2 |
| pokoj 1 | 15.8 m2 |
| pokoj 2 | 11.8 m2 |
| sklep | 2.0 m2 |

Vybavení náležející k jednotce:

| | |
|---------------------|------|
| a) kuchyňská linka | 1 ks |
| b) sporák | 1 ks |
| c) vestavěné skříně | 2 ks |
| d) vana | 1 ks |
| e) umyvadlo | 1 ks |

Handwritten signature

- f) WC mísa 1 ks
g) topná tělesa 2 ks

K vlastnictví jednotky dále patří:

- a) nenosné vodorovné konstrukce (podlaha)
- b) nenosné svislé konstrukce (bytové příčky)
- c) vstupní dveře a vnitřní dveře včetně zárubní a okna včetně okenních rámu příslušející k jednotce
- d) veškeré vnitřní potrubní instalace v jednotce, tj. potrubní instalace vody za odbočnými ventily stoupacích vedení včetně všech zařizovacích předmětů, potrubní vedení odpadní vody od zaústění do stoupacího vedení, potrubní vedení plynu od hl. uzávěru pro jednotku
- e) vnitřní el. rozvody včetně zakončení (osv. tělesa, zásuvky, vypínače) včetně hlavního el. jističe pro jednotku a bytového rozvaděče el. proudu

K vlastnictví jednotky č.: 2648/5 dále patří spoluvlastnický podíl o velikosti 445/58227 na společných částech budovy.

6. Jednotka č. 2648/6 je byt 3+1, v 2.NP podlaží.
Celková plocha jednotky s příslušenstvím je 77.7 m².

Jednotka č. 2648/6 se skládá z:

| | |
|---|---------------------|
| kuchyně | 12.5 m ² |
| předsíň 1 | 5.4 m ² |
| předsíň 2 | 8.7 m ² |
| koupelna | 2.7 m ² |
| WC | 0.8 m ² |
| pokoj 1 | 12.3 m ² |
| pokoj 2 | 12.2 m ² |
| pokoj 3 | 18.1 m ² |
| komora 1 | 1.5 m ² |
| komora 2 | 1.6 m ² |
| sklep | 1.9 m ² |
| lodžie 1 | 6.2 m ² |
| lodžie 1 se nezapočítává do plochy bytu | |
| lodžie 2 | 6.2 m ² |
| lodžie 2 se nezapočítává do plochy bytu | |

Vybavení náležející k jednotce:

- a) kuchyňská linka 1 ks
b) sporák 1 ks
c) vestavěné skříně 2 ks
d) vana 1 ks
e) umyvadlo 1 ks
f) WC mísa 1 ks
g) topná tělesa 4 ks

K vlastnictví jednotky dále patří:

- a) nenosné vodorovné konstrukce (podlaha)
- b) nenosné svislé konstrukce (bytové příčky)
- c) vstupní dveře a vnitřní dveře včetně zárubní a okna včetně okenních rámu příslušející k jednotce
- d) veškeré vnitřní potrubní instalace v jednotce, tj. potrubní instalace vody za odbočnými ventily stoupacích vedení včetně všech zařizovacích předmětů, potrubní vedení odpadní vody od zaústění do stoupacího vedení, potrubní vedení plynu od hl. uzávěru pro jednotku

Frnš.

- e) vnitřní el. rozvody včetně zakončení (osv. tělesa, zásuvky, vypínače) včetně hlavního el.jističe pro jednotku a bytového rozvaděče el. proudu

K vlastnictví jednotky č.: 2648/6 dále patří spoluvlastnický podíl o velikosti 777/58227 na společných částech budovy.

7. Jednotka č. 2648/7 je byt 3+1, v 3.NP podlaží.
Celková plocha jednotky s příslušenstvím je 70.7 m².

Jednotka č. 2648/7 se skládá z:

| | |
|---|---------------------|
| kuchyně | 8.3 m ² |
| předsíň | 10.3 m ² |
| koupelna | 2.6 m ² |
| WC | 0.8 m ² |
| pokoj 1 | 13.2 m ² |
| pokoj 2 | 11.9 m ² |
| pokoj 3 | 21.6 m ² |
| sklep | 2.0 m ² |
| lodžie 1 | 6.2 m ² |
| lodžie 1 se nezapočítává do plochy bytu | |
| lodžie 2 | 6.2 m ² |
| lodžie 2 se nezapočítává do plochy bytu | |

Vybavení náležející k jednotce:

| | |
|---------------------|------|
| a) kuchyňská linka | 1 ks |
| b) sporák | 1 ks |
| c) vestavěné skříně | 4 ks |
| d) vana | 1 ks |
| e) umyvadlo | 1 ks |
| f) WC mísa | 1 ks |
| g) topná tělesa | 4 ks |

K vlastnictví jednotky dále patří:

- nenosné vodorovné konstrukce (podlaha)
- nenosné svislé konstrukce (bytové příčky)
- vstupní dveře a vnitřní dveře včetně zárubní a okna včetně okenních rámu příslušející k jednotce
- veškeré vnitřní potrubní instalace v jednotce, tj. potrubní instalace vody za odbočnými ventily stoupacích vedení včetně všech zařizovacích předmětů, potrubní vedení odpadní vody od zaústění do stoupacího vedení, potrubní vedení plynu od hl. uzávěru pro jednotku
- vnitřní el. rozvody včetně zakončení (osv. tělesa, zásuvky, vypínače) včetně hlavního el.jističe pro jednotku a bytového rozvaděče el. proudu

K vlastnictví jednotky č.: 2648/7 dále patří spoluvlastnický podíl o velikosti 707/58227 na společných částech budovy.

8. Jednotka č. 2648/8 je byt 2+kk, v 3.NP podlaží.
Celková plocha jednotky s příslušenstvím je 45.0 m².

Jednotka č. 2648/8 se skládá z:

| | |
|------------------|--------------------|
| kuch. kout | 4.3 m ² |
| komora mimo b.j. | 1.7 m ² |
| předsíň | 6.2 m ² |
| koupelna | 2.1 m ² |

| | |
|---------|---------|
| WC | 0.9 m2 |
| pokoj 1 | 16.0 m2 |
| pokoj 2 | 11.9 m2 |
| sklep | 1.9 m2 |

Vybavení náležející k jednotce:

| | |
|---------------------|------|
| a) kuchyňská linka | 1 ks |
| b) sporák | 1 ks |
| c) vestavěné skříně | 1 ks |
| d) vana | 1 ks |
| e) umyvadlo | 1 ks |
| f) WC mísa | 1 ks |
| g) topná tělesa | 2 ks |

K vlastnictví jednotky dále patří:

- nenosné vodorovné konstrukce (podlaha)
- nenosné svislé konstrukce (bytové příčky)
- vstupní dveře a vnitřní dveře včetně zárubní a okna včetně okenních rámu příslušející k jednotce
- veškeré vnitřní potrubní instalace v jednotce, tj. potrubní instalace vody za odbočnými ventily stoupacích vedení včetně všech zařizovacích předmětů, potrubní vedení odpadní vody od zaústění do stoupacího vedení, potrubní vedení plynu od hl. uzávěru pro jednotku
- vnitřní el. rozvody včetně zakončení (osv. tělesa, zásuvky, vypínače) včetně hlavního el. jističe pro jednotku a bytového rozvaděče el. proudu

K vlastnictví jednotky č.: 2648/8 dále patří spoluvlastnický podíl o velikosti 450/58227 na společných částech budovy.

9. Jednotka č. 2648/9 je byt 3+1, v 3.NP podlaží.
Celková plocha jednotky s příslušenstvím je 76.2 m2.

Jednotka č. 2648/9 se skládá z:

| | |
|---|---------|
| kuchyně | 12.5 m2 |
| předsíň 1 | 5.4 m2 |
| předsíň 2 | 8.7 m2 |
| koupelna | 2.8 m2 |
| WC | 0.9 m2 |
| pokoj 1 | 12.3 m2 |
| pokoj 2 | 12.3 m2 |
| pokoj 3 | 18.1 m2 |
| komora 1 | 1.5 m2 |
| komora 2 | 1.7 m2 |
| lodžie 1 | 6.2 m2 |
| lodžie 1 se nezapočítává do plochy bytu | |
| lodžie 2 | 6.2 m2 |
| lodžie 2 se nezapočítává do plochy bytu | |

Vybavení náležející k jednotce:

| | |
|---------------------|------|
| a) kuchyňská linka | 1 ks |
| b) sporák | 1 ks |
| c) vestavěné skříně | 2 ks |
| d) vana | 1 ks |
| e) umyvadlo | 1 ks |
| f) WC mísa | 1 ks |
| g) topná tělesa | 4 ks |

Rmb.

K vlastnictví jednotky dále patří:

- a) nenosné vodorovné konstrukce (podlaha)
- b) nenosné svislé konstrukce (bytové příčky)
- c) vstupní dveře a vnitřní dveře včetně zárubní a okna včetně okenních ráků příslušející k jednotce
- d) veškeré vnitřní potrubní instalace v jednotce, tj. potrubní instalace vody za odbočnými ventily stoupacích vedení včetně všech zařizovacích předmětů, potrubní vedení odpadní vody od zaústění do stoupacího vedení, potrubní vedení plynu od hl. uzávěru pro jednotku
- e) vnitřní el. rozvody včetně zakončení (osv. tělesa, zásuvky, vypínače) včetně hlavního el. jističe pro jednotku a bytového rozvaděče el. proudu

K vlastnictví jednotky č.: 2648/9 dále patří spoluvlastnický podíl o velikosti 762/58227 na společných částech budovy.

10. Jednotka č. 2648/10 je byt 3+1, v 4.NP podlaží.
Celková plocha jednotky s příslušenstvím je 70.7 m².

Jednotka č. 2648/10 se skládá z:

| | |
|---|---------------------|
| kuchyně | 8.3 m ² |
| předsíň | 10.5 m ² |
| koupelna | 2.5 m ² |
| WC | 0.8 m ² |
| pokoj 1 | 13.1 m ² |
| pokoj 2 | 12.0 m ² |
| pokoj 3 | 21.6 m ² |
| sklep | 1.9 m ² |
| lodžie 1 | 6.2 m ² |
| lodžie 1 se nezapočítává do plochy bytu | |
| lodžie 2 | 6.2 m ² |
| lodžie 2 se nezapočítává do plochy bytu | |

Vybavení náležející k jednotce:

| | |
|---------------------|------|
| a) kuchyňská linka | 1 ks |
| b) sporák | 1 ks |
| c) vestavěné skříně | 2 ks |
| d) vana | 1 ks |
| e) umyvadlo | 1 ks |
| f) WC mísa | 1 ks |
| g) topná tělesa | 4 ks |

K vlastnictví jednotky dále patří:

- a) nenosné vodorovné konstrukce (podlaha)
- b) nenosné svislé konstrukce (bytové příčky)
- c) vstupní dveře a vnitřní dveře včetně zárubní a okna včetně okenních ráků příslušející k jednotce
- d) veškeré vnitřní potrubní instalace v jednotce, tj. potrubní instalace vody za odbočnými ventily stoupacích vedení včetně všech zařizovacích předmětů, potrubní vedení odpadní vody od zaústění do stoupacího vedení, potrubní vedení plynu od hl. uzávěru pro jednotku
- e) vnitřní el. rozvody včetně zakončení (osv. tělesa, zásuvky, vypínače) včetně hlavního el. jističe pro jednotku a bytového rozvaděče el. proudu

K vlastnictví jednotky č.: 2648/10 dále patří spoluvlastnický podíl o velikosti 707/58227 na společných částech budovy.

Průh.

11. Jednotka č. 2648/11 je byt 2+kk, v 4.NP podlaží.
Celková plocha jednotky s příslušenstvím je 43.4 m².

Jednotka č. 2648/11 se skládá z:

| | |
|---------------|---------------------|
| kuch. kout | 4.4 m ² |
| předsíň | 6.2 m ² |
| koupelna + WC | 3.0 m ² |
| pokoj 1 | 16.0 m ² |
| pokoj 2 | 11.9 m ² |
| sklep | 1.9 m ² |

Vybavení náležející k jednotce:

| | |
|---------------------|------|
| a) kuchyňská linka | 1 ks |
| b) sporák | 1 ks |
| c) vestavěné skříně | 1 ks |
| d) vana | 1 ks |
| e) umyvadlo | 1 ks |
| f) WC mísa | 1 ks |
| g) topná tělesa | 2 ks |

K vlastnictví jednotky dále patří:

- nenosné vodorovné konstrukce (podlaha)
- nenosné svislé konstrukce (bytové příčky)
- vstupní dveře a vnitřní dveře včetně zárubní a okna včetně okenních rámu příslušející k jednotce
- veškeré vnitřní potrubní instalace v jednotce, tj. potrubní instalace vody za odbočnými ventily stoupacích vedení včetně všech zařizovacích předmětů, potrubní vedení odpadní vody od zaústění do stoupacího vedení, potrubní vedení plynu od hl. uzávěru pro jednotku
- vnitřní el. rozvody včetně zakončení (osv. tělesa, zásuvky, vypínače) včetně hlavního el. jističe pro jednotku a bytového rozvaděče el. proudu

K vlastnictví jednotky č.: 2648/11 dále patří spoluvlastnický podíl o velikosti 434/58227 na společných částech budovy.

12. Jednotka č. 2648/12 je byt 3+1, v 4.NP podlaží.
Celková plocha jednotky s příslušenstvím je 71.2 m².

Jednotka č. 2648/12 se skládá z:

| | |
|---|---------------------|
| předsíň | 8.7 m ² |
| kuchyně | 12.6 m ² |
| koupelna | 2.8 m ² |
| WC | 0.9 m ² |
| pokoj 1 | 12.4 m ² |
| pokoj 2 | 12.2 m ² |
| pokoj 3 | 18.1 m ² |
| komora | 1.5 m ² |
| sklep | 2.0 m ² |
| lodžie 1 | 6.2 m ² |
| lodžie 1 se nezapočítává do plochy bytu | |
| lodžie 2 | 6.2 m ² |
| lodžie 2 se nezapočítává do plochy bytu | |

Vybavení náležející k jednotce:

| | |
|---------------------|------|
| a) kuchyňská linka | 1 ks |
| b) sporák | 1 ks |
| c) vestavěné skříně | 2 ks |

| | |
|-----------------|------|
| d) vana | 1 ks |
| e) umyvadlo | 1 ks |
| f) WC mísa | 1 ks |
| g) topná tělesa | 4 ks |

K vlastnictví jednotky dále patří:

- nenosné vodorovné konstrukce (podlaha)
- nenosné svislé konstrukce (bytové příčky)
- vstupní dveře a vnitřní dveře včetně zárubní a okna včetně okenních ráků příslušející k jednotce
- veškeré vnitřní potrubní instalace v jednotce, tj. potrubní instalace vody za odbočnými ventily stoupacích vedení včetně všech zařizovacích předmětů, potrubní vedení odpadní vody od zaústění do stoupacího vedení, potrubní vedení plynu od hl. uzávěru pro jednotku
- vnitřní el. rozvody včetně zakončení (osv. tělesa, zásuvky, vypínače) včetně hlavního el. jističe pro jednotku a bytového rozvaděče el. proudu

K vlastnictví jednotky č.: 2648/12 dále patří spoluvlastnický podíl o velikosti 712/58227 na společných částech budovy.

13. Jednotka č. 2648/13 je byt 4+kk, v 5.NP podlaží.
Celková plocha jednotky s příslušenstvím je 97.7 m².

Jednotka č. 2648/13 se skládá z:

| | |
|---------------------------------------|---------------------|
| předsíň | 12.3 m ² |
| kuch. kout | 7.9 m ² |
| koupelna | 6.1 m ² |
| WC | 1.3 m ² |
| pokoj 1 | 14.1 m ² |
| pokoj 2 | 10.8 m ² |
| pokoj 3 | 23.4 m ² |
| pokoj 4 | 16.4 m ² |
| šatna | 5.4 m ² |
| balkon | 6.4 m ² |
| balkon se nezapočítává do plochy bytu | |

Vybavení náležející k jednotce:

| | |
|--------------------|------|
| a) kuchyňská linka | 1 ks |
| b) sporák | 1 ks |
| c) vana | 1 ks |
| d) umyvadlo | 1 ks |
| e) WC mísa | 1 ks |
| f) topná tělesa | 7 ks |

K vlastnictví jednotky dále patří:

- nenosné vodorovné konstrukce (podlaha)
- nenosné svislé konstrukce (bytové příčky)
- vstupní dveře a vnitřní dveře včetně zárubní a okna včetně okenních ráků příslušející k jednotce
- veškeré vnitřní potrubní instalace v jednotce, tj. potrubní instalace vody za odbočnými ventily stoupacích vedení včetně všech zařizovacích předmětů, potrubní vedení odpadní vody od zaústění do stoupacího vedení
- vnitřní el. rozvody včetně zakončení (osv. tělesa, zásuvky, vypínače) včetně hlavního el. jističe pro jednotku a bytového rozvaděče el. proudu

K vlastnictví jednotky č.: 2648/13 dále patří spoluvlastnický podíl o velikosti 977/58227 na společných částech budovy.

14. Jednotka č. 2648/14 je byt 3+kk, v 5.NP podlaží.
Celková plocha jednotky s příslušenstvím je 90.5 m².

Jednotka č. 2648/14 se skládá z:

| | |
|---------------------------------------|---------------------|
| předsíň | 10.5 m ² |
| kuch. kout | 14.0 m ² |
| koupelna | 4.2 m ² |
| WC | 1.8 m ² |
| pokoj 1 | 13.5 m ² |
| pokoj 2 | 14.4 m ² |
| pokoj 3 | 27.6 m ² |
| šatna | 4.5 m ² |
| lodžie | 5.3 m ² |
| lodžie se nezapočítává do plochy bytu | |

Vybavení náležející k jednotce:

| | |
|--------------------|------|
| a) kuchyňská linka | 1 ks |
| b) sporák | 1 ks |
| c) vana | 1 ks |
| d) umyvadlo | 1 ks |
| e) WC mísa | 1 ks |
| f) topná tělesa | 8 ks |

K vlastnictví jednotky dále patří:

- nenosné vodorovné konstrukce (podlaha)
- nenosné svislé konstrukce (bytové příčky)
- vstupní dveře a vnitřní dveře včetně zárubní a okna včetně okenních rámu příslušející k jednotce
- veškeré vnitřní potrubní instalace v jednotce, tj. potrubní instalace vody za odbočnými ventily stoupacích vedení včetně všech zařizovacích předmětů, potrubní vedení odpadní vody od zaústění do stoupacího vedení
- vnitřní el. rozvody včetně zakončení (osv. tělesa, zásuvky, vypínače) včetně hlavního el. jističe pro jednotku a bytového rozvaděče el. proudu

K vlastnictví jednotky č.: 2648/14 dále patří spoluvlastnický podíl o velikosti 905/58227 na společných částech budovy.

15. Jednotka č. 2648/101 je nebytový prostor, v 1.PP podlaží.
Celková plocha jednotky s příslušenstvím je 81.4 m².

Jednotka č. 2648/101 se skládá z:

| | |
|------------------|---------------------|
| provoz výr.tepla | 50.4 m ² |
| sklad | 12.8 m ² |
| reg. místnost | 12.7 m ² |
| umývárna | 1.4 m ² |
| HUP + měření | 2.9 m ² |
| WC | 1.2 m ² |

Vybavení náležející k jednotce:

| | |
|-------------|------|
| a) umyvadlo | 1 ks |
| b) WC mísa | 1 ks |

K vlastnictví jednotky dále patří:

- a) nenosné vodorovné konstrukce (podlaha)
- b) nenosné svislé konstrukce (příčky)
- c) vstupní dveře a vnitřní dveře včetně zárubní a okna včetně okenních rámu příslušející k jednotce
- d) veškeré vnitřní potrubní instalace v jednotce, tj. potrubní vedení plynu od hl. uzávěru pro jednotku
- e) vnitřní el. rozvody včetně zakončení (osv. tělesa, zásuvky, vypínače) včetně hlavního el.jističe pro jednotku a rozvaděče el. proudu

K vlastnictví jednotky č.: 2648/101 dále patří spoluvlastnický podíl o velikosti 814/58227 na společných částech budovy.

16. Jednotka č. 2648/102 je nebytový prostor, v 1.PP podlaží.
Celková plocha jednotky s příslušenstvím je 15.5 m².

Jednotka č. 2648/102 se skládá z:

| | |
|-------|---------------------|
| garáž | 15.5 m ² |
|-------|---------------------|

K vlastnictví jednotky dále patří:

- a) nenosné vodorovné konstrukce (podlaha)
- b) nenosné svislé konstrukce (příčky)
- c) vstupní dveře včetně zárubní příslušející k jednotce
- d) vnitřní el. rozvody včetně zakončení (osv. tělesa, zásuvky, vypínače) včetně hlavního el.jističe pro jednotku

K vlastnictví jednotky č.: 2648/102 dále patří spoluvlastnický podíl o velikosti 155/58227 na společných částech budovy.

17. Jednotka č. 2648/103 je nebytový prostor, v 1.PP podlaží.
Celková plocha jednotky s příslušenstvím je 15.5 m².

Jednotka č. 2648/103 se skládá z:

| | |
|-------|---------------------|
| garáž | 15.5 m ² |
|-------|---------------------|

K vlastnictví jednotky dále patří:

- a) nenosné vodorovné konstrukce (podlaha)
- b) nenosné svislé konstrukce (příčky)
- c) vstupní dveře včetně zárubní příslušející k jednotce
- d) vnitřní el. rozvody včetně zakončení (osv. tělesa, zásuvky, vypínače) včetně hlavního el.jističe pro jednotku

K vlastnictví jednotky č.: 2648/103 dále patří spoluvlastnický podíl o velikosti 155/58227 na společných částech budovy.

18. Jednotka č. 2648/104 je nebytový prostor, v 1.PP podlaží.
Celková plocha jednotky s příslušenstvím je 15.5 m².

Jednotka č. 2648/104 se skládá z:

| | |
|-------|---------------------|
| garáž | 15.5 m ² |
|-------|---------------------|

K vlastnictví jednotky dále patří:

- a) nenosné vodorovné konstrukce (podlaha)

- b) nenosné svislé konstrukce (příčky)
- c) vstupní dveře včetně zárubní příslušející k jednotce
- d) vnitřní el. rozvody včetně zakončení (osv. tělesa, zásuvky, vypínače) včetně hlavního el. jističe pro jednotku

K vlastnictví jednotky č.: 2648/104 dále patří spoluvlastnický podíl o velikosti 155/58227 na společných částech budovy.

19. Jednotka č. 2648/105 je nebytový prostor, v 1.PP podlaží.
Celková plocha jednotky s příslušenstvím je 15.5 m².

Jednotka č. 2648/105 se skládá z:
garáž 15.5 m²

- K vlastnictví jednotky dále patří:
- a) nenosné vodorovné konstrukce (podlaha)
 - b) nenosné svislé konstrukce (příčky)
 - c) vstupní dveře včetně zárubní příslušející k jednotce
 - d) vnitřní el. rozvody včetně zakončení (osv. tělesa, zásuvky, vypínače) včetně hlavního el. jističe pro jednotku

K vlastnictví jednotky č.: 2648/105 dále patří spoluvlastnický podíl o velikosti 155/58227 na společných částech budovy.

20. Jednotka č. 2648/106 je nebytový prostor, v 1.PP podlaží.
Celková plocha jednotky s příslušenstvím je 15.5 m².

Jednotka č. 2648/106 se skládá z:
garáž 15.5 m²

- K vlastnictví jednotky dále patří:
- a) nenosné vodorovné konstrukce (podlaha)
 - b) nenosné svislé konstrukce (příčky)
 - c) vstupní dveře včetně zárubní příslušející k jednotce
 - d) vnitřní el. rozvody včetně zakončení (osv. tělesa, zásuvky, vypínače) včetně hlavního el. jističe pro jednotku

K vlastnictví jednotky č.: 2648/106 dále patří spoluvlastnický podíl o velikosti 155/58227 na společných částech budovy.

21. Jednotka č. 2648/107 je nebytový prostor, v 1.PP podlaží.
Celková plocha jednotky s příslušenstvím je 15.5 m².

Jednotka č. 2648/107 se skládá z:
garáž 15.5 m²

- K vlastnictví jednotky dále patří:
- a) nenosné vodorovné konstrukce (podlaha)
 - b) nenosné svislé konstrukce (příčky)
 - c) vstupní dveře včetně zárubní příslušející k jednotce
 - d) vnitřní el. rozvody včetně zakončení (osv. tělesa, zásuvky, vypínače) včetně hlavního el. jističe pro jednotku

K vlastnictví jednotky č.: 2648/107 dále patří spoluvlastnický podíl o velikosti 155/58227 na společných částech budovy.

Handwritten signature

22. Jednotka č. 2649/1 je byt 3+1, v 1.NP podlaží.
Celková plocha jednotky s příslušenstvím je 72.0 m².

Jednotka č. 2649/1 se skládá z:

| | |
|---|---------------------|
| kuchyně | 12.5 m ² |
| předsíň | 8.6 m ² |
| koupelna | 2.8 m ² |
| WC | 0.9 m ² |
| pokoj 1 | 12.3 m ² |
| pokoj 2 | 12.3 m ² |
| pokoj 3 | 18.0 m ² |
| komora | 1.5 m ² |
| sklep 1 | 1.9 m ² |
| sklep 2 | 1.2 m ² |
| lodžie 1 | 6.2 m ² |
| lodžie 1 se nezapočítává do plochy bytu | |
| lodžie 2 | 6.2 m ² |
| lodžie 2 se nezapočítává do plochy bytu | |

Vybavení náležející k jednotce:

| | |
|---------------------|------|
| a) kuchyňská linka | 1 ks |
| b) sporák | 1 ks |
| c) vestavěné skříně | 2 ks |
| d) vana | 1 ks |
| e) umyvadlo | 1 ks |
| f) WC mísa | 1 ks |
| g) topná tělesa | 4 ks |

K vlastnictví jednotky dále patří:

- nenosné vodorovné konstrukce (podlaha)
- nenosné svislé konstrukce (bytové příčky)
- vstupní dveře a vnitřní dveře včetně zárubní a okna včetně okenních rámu příslušející k jednotce
- veškeré vnitřní potrubní instalace v jednotce, tj. potrubní instalace vody za odbočnými ventily stoupacích vedení včetně všech zařizovacích předmětů, potrubní vedení odpadní vody od zaústění do stoupacího vedení, potrubní vedení plynu od hl. uzávěru pro jednotku
- vnitřní el. rozvody včetně zakončení (osv. tělesa, zásuvky, vypínače) včetně hlavního el. jističe pro jednotku a bytového rozvaděče el. proudu

K vlastnictví jednotky č.: 2649/1 dále patří spoluvlastnický podíl o velikosti 720/58227 na společných částech budovy.

23. Jednotka č. 2649/2 je byt 2+kk, v 1.NP podlaží.
Celková plocha jednotky s příslušenstvím je 44.3 m².

Jednotka č. 2649/2 se skládá z:

| | |
|------------|---------------------|
| kuch. kout | 4.1 m ² |
| předsíň | 5.9 m ² |
| koupelna | 2.4 m ² |
| WC | 0.9 m ² |
| pokoj 1 | 16.0 m ² |
| pokoj 2 | 11.9 m ² |
| sklep 1 | 1.9 m ² |
| sklep 2 | 1.2 m ² |

Vybavení náležející k jednotce:

| | |
|---------------------|------|
| a) kuchyňská linka | 1 ks |
| b) sporák | 1 ks |
| c) vestavěné skříně | 2 ks |
| d) vana | 1 ks |
| e) umyvadlo | 1 ks |
| f) WC mísa | 1 ks |
| g) topná tělesa | 2 ks |

K vlastnictví jednotky dále patří:

- nenosné vodorovné konstrukce (podlaha)
- nenosné svislé konstrukce (bytové příčky)
- vstupní dveře a vnitřní dveře včetně zárubní a okna včetně okenních rámu příslušející k jednotce
- veškeré vnitřní potrubní instalace v jednotce, tj. potrubní instalace vody za odbočnými ventily stoupacích vedení včetně všech zařizovacích předmětů, potrubní vedení odpadní vody od zaústění do stoupacího vedení, potrubní vedení plynu od hl. uzávěru pro jednotku
- vnitřní el. rozvody včetně zakončení (osv. tělesa, zásuvky, vypínače) včetně hlavního el. jističe pro jednotku a bytového rozvaděče el. proudu

K vlastnictví jednotky č.: 2649/2 dále patří spoluvlastnický podíl o velikosti 443/58227 na společných částech budovy.

24. Jednotka č. 2649/3 je byt 3+kk, v 1.NP podlaží.
Celková plocha jednotky s příslušenstvím je 77.3 m².

Jednotka č. 2649/3 se skládá z:

| | |
|---|---------------------|
| pokoj 3 + kuch. kout | 30.9 m ² |
| předsíň 1 | 5.1 m ² |
| předsíň 2 | 8.6 m ² |
| koupelna | 2.9 m ² |
| WC | 0.8 m ² |
| pokoj 1 | 12.2 m ² |
| pokoj 2 | 12.2 m ² |
| komora | 1.5 m ² |
| sklep 1 | 1.9 m ² |
| sklep 2 | 1.2 m ² |
| lodžie 1 | 6.2 m ² |
| lodžie 1 se nezapočítává do plochy bytu | |
| lodžie 2 | 6.2 m ² |
| lodžie 2 se nezapočítává do plochy bytu | |

Vybavení náležející k jednotce:

| | |
|---------------------|------|
| a) kuchyňská linka | 1 ks |
| b) sporák | 1 ks |
| c) vestavěné skříně | 2 ks |
| d) vana | 1 ks |
| e) umyvadlo | 1 ks |
| f) WC mísa | 1 ks |
| g) topná tělesa | 4 ks |

K vlastnictví jednotky dále patří:

- nenosné vodorovné konstrukce (podlaha)
- nenosné svislé konstrukce (bytové příčky)
- vstupní dveře a vnitřní dveře včetně zárubní a okna včetně okenních rámu příslušející k jednotce

Ruh.

- d) veškeré vnitřní potrubní instalace v jednotce, tj. potrubní instalace vody za odbočnými ventily stoupacích vedení včetně všech zařizovacích předmětů, potrubní vedení odpadní vody od zaústění do stoupacího vedení, potrubní vedení plynu od hl. uzávěru pro jednotku
- e) vnitřní el. rozvody včetně zakončení (osv. tělesa, zásuvky, vypínače) včetně hlavního el. jističe pro jednotku a bytového rozvaděče el. proudu

K vlastnictví jednotky č.: 2649/3 dále patří spoluvlastnický podíl o velikosti 773/58227 na společných částech budovy.

25. Jednotka č. 2649/4 je byt 3+1, v 2.NP podlaží.
Celková plocha jednotky s příslušenstvím je 73.2 m².

Jednotka č. 2649/4 se skládá z:

| | |
|---|---------------------|
| komora mimo b.j. | 2.2 m ² |
| kuchyně | 12.8 m ² |
| předsíň | 8.5 m ² |
| koupelna | 2.9 m ² |
| WC | 0.9 m ² |
| pokoj 1 | 12.2 m ² |
| pokoj 2 | 12.3 m ² |
| pokoj 3 | 18.0 m ² |
| komora | 1.5 m ² |
| sklep | 1.9 m ² |
| lodžie 1 | 6.2 m ² |
| lodžie 1 se nezapočítává do plochy bytu | |
| lodžie 2 | 6.2 m ² |
| lodžie 2 se nezapočítává do plochy bytu | |

Vybavení náležející k jednotce:

| | |
|---------------------|------|
| a) kuchyňská linka | 1 ks |
| b) sporák | 1 ks |
| c) vestavěné skříně | 2 ks |
| d) vana | 1 ks |
| e) umyvadlo | 1 ks |
| f) WC mísa | 1 ks |
| g) topná tělesa | 4 ks |

K vlastnictví jednotky dále patří:

- a) nenosné vodorovné konstrukce (podlaha)
- b) nenosné svislé konstrukce (bytové příčky)
- c) vstupní dveře a vnitřní dveře včetně zárubní a okna včetně okenních rámu příslušející k jednotce
- d) veškeré vnitřní potrubní instalace v jednotce, tj. potrubní instalace vody za odbočnými ventily stoupacích vedení včetně všech zařizovacích předmětů, potrubní vedení odpadní vody od zaústění do stoupacího vedení, potrubní vedení plynu od hl. uzávěru pro jednotku
- e) vnitřní el. rozvody včetně zakončení (osv. tělesa, zásuvky, vypínače) včetně hlavního el. jističe pro jednotku a bytového rozvaděče el. proudu

K vlastnictví jednotky č.: 2649/4 dále patří spoluvlastnický podíl o velikosti 732/58227 na společných částech budovy.

Rnd.

26. Jednotka č. 2649/5 je byt 2+kk, v 2.NP podlaží.
Celková plocha jednotky s příslušenstvím je 45.2 m².

Jednotka č. 2649/5 se skládá z:

| | |
|------------------|---------------------|
| kuch. kout | 4.3 m ² |
| komora mimo b.j. | 2.2 m ² |
| předsíň | 6.1 m ² |
| koupelna | 2.1 m ² |
| WC | 0.9 m ² |
| pokoj 1 | 15.9 m ² |
| pokoj 2 | 11.8 m ² |
| sklep | 1.9 m ² |

Vybavení náležející k jednotce:

| | |
|---------------------|------|
| a) kuchyňská linka | 1 ks |
| b) sporák | 1 ks |
| c) vestavěné skříně | 2 ks |
| d) vana | 1 ks |
| e) umyvadlo | 1 ks |
| f) WC mísa | 1 ks |
| g) topná tělesa | 2 ks |

K vlastnictví jednotky dále patří:

- nenosné vodorovné konstrukce (podlaha)
- nenosné svislé konstrukce (bytové příčky)
- vstupní dveře a vnitřní dveře včetně zárubní a okna včetně okenních rámu příslušející k jednotce
- veškeré vnitřní potrubní instalace v jednotce, tj. potrubní instalace vody za odbočnými ventily stoupacích vedení včetně všech zařizovacích předmětů, potrubní vedení odpadní vody od zaústění do stoupacího vedení, potrubní vedení plynu od hl. uzávěru pro jednotku
- vnitřní el. rozvody včetně zakončení (osv. tělesa, zásuvky, vypínače) včetně hlavního el.jističe pro jednotku a bytového rozvaděče el. proudu

K vlastnictví jednotky č.: 2649/5 dále patří spoluvlastnický podíl o velikosti 452/58227 na společných částech budovy.

27. Jednotka č. 2649/6 je byt 3+1, v 2.NP podlaží.
Celková plocha jednotky s příslušenstvím je 77.3 m².

Jednotka č. 2649/6 se skládá z:

| | |
|---|---------------------|
| komora mimo b.j. | 2.2 m ² |
| kuchyně | 12.2 m ² |
| předsíň 1 | 5.1 m ² |
| předsíň 2 | 8.6 m ² |
| koupelna | 2.8 m ² |
| WC | 0.8 m ² |
| pokoj 1 | 12.2 m ² |
| pokoj 2 | 12.2 m ² |
| pokoj 3 | 17.8 m ² |
| komora | 1.5 m ² |
| sklep | 1.9 m ² |
| lodžie 1 | 6.2 m ² |
| lodžie 1 se nezapočítává do plochy bytu | |
| lodžie 2 | 6.2 m ² |
| lodžie 2 se nezapočítává do plochy bytu | |

Vybavení náležející k jednotce:

| | |
|---------------------|------|
| a) kuchyňská linka | 1 ks |
| b) sporák | 1 ks |
| c) vestavěné skříně | 2 ks |
| d) vana | 1 ks |
| e) umyvadlo | 1 ks |
| f) WC mísa | 1 ks |
| g) topná tělesa | 4 ks |

K vlastnictví jednotky dále patří:

- nenosné vodorovné konstrukce (podlaha)
- nenosné svislé konstrukce (bytové příčky)
- vstupní dveře a vnitřní dveře včetně zárubní a okna včetně okenních rámu příslušející k jednotce
- veškeré vnitřní potrubní instalace v jednotce, tj. potrubní instalace vody za odbočnými ventily stoupacích vedení včetně všech zařizovacích předmětů, potrubní vedení odpadní vody od zaústění do stoupacího vedení, potrubní vedení plynu od hl. uzávěru pro jednotku
- vnitřní el. rozvody včetně zakončení (osv. tělesa, zásuvky, vypínače) včetně hlavního el. jističe pro jednotku a bytového rozvaděče el. proudu

K vlastnictví jednotky č.: 2649/6 dále patří spoluvlastnický podíl o velikosti 773/58227 na společných částech budovy.

28. Jednotka č. 2649/7 je byt 3+1, v 3.NP podlaží.
Celková plocha jednotky s příslušenstvím je 73.1 m².

Jednotka č. 2649/7 se skládá z:

| | |
|---|---------------------|
| komora mimo b.j. | 2.2 m ² |
| kuchyně | 12.4 m ² |
| předsíň | 8.8 m ² |
| koupelna | 2.8 m ² |
| WC | 0.8 m ² |
| pokoj 1 | 12.2 m ² |
| pokoj 2 | 12.3 m ² |
| pokoj 3 | 17.9 m ² |
| komora | 1.5 m ² |
| sklep | 2.2 m ² |
| lodžie 1 | 6.2 m ² |
| lodžie 1 se nezapočítává do plochy bytu | |
| lodžie 2 | 6.2 m ² |
| lodžie 2 se nezapočítává do plochy bytu | |

Vybavení náležející k jednotce:

| | |
|---------------------|------|
| a) kuchyňská linka | 1 ks |
| b) sporák | 1 ks |
| c) vestavěné skříně | 2 ks |
| d) vana | 1 ks |
| e) umyvadlo | 1 ks |
| f) WC mísa | 1 ks |
| g) topná tělesa | 4 ks |

K vlastnictví jednotky dále patří:

- nenosné vodorovné konstrukce (podlaha)
- nenosné svislé konstrukce (bytové příčky)
- vstupní dveře a vnitřní dveře včetně zárubní a okna včetně okenních rámu příslušející k jednotce

- d) veškeré vnitřní potrubní instalace v jednotce, tj. potrubní instalace vody za odbočnými ventily stoupacích vedení včetně všech zařizovacích předmětů, potrubní vedení odpadní vody od zaústění do stoupacího vedení, potrubní vedení plynu od hl. uzávěru pro jednotku
- e) vnitřní el. rozvody včetně zakončení (osv. tělesa, zásuvky, vypínače) včetně hlavního el.jističe pro jednotku a bytového rozvaděče el. proudu

K vlastnictví jednotky č.: 2649/7 dále patří spoluvlastnický podíl o velikosti 731/58227 na společných částech budovy.

29. Jednotka č. 2649/8 je byt 2+kk, v 3.NP podlaží.
Celková plocha jednotky s příslušenstvím je 45.2 m².

Jednotka č. 2649/8 se skládá z:

| | |
|------------------|---------------------|
| kuch. kout | 4.3 m ² |
| komora mimo b.j. | 2.2 m ² |
| předsíň | 6.2 m ² |
| koupelna | 2.2 m ² |
| WC | 0.9 m ² |
| pokoj 1 | 15.9 m ² |
| pokoj 2 | 11.6 m ² |
| sklep | 1.9 m ² |

Vybavení náležející k jednotce:

| | |
|---------------------|------|
| a) kuchyňská linka | 1 ks |
| b) sporák | 1 ks |
| c) vestavěné skříně | 2 ks |
| d) vana | 1 ks |
| e) umyvadlo | 1 ks |
| f) WC mísa | 1 ks |
| g) topná tělesa | 2 ks |

K vlastnictví jednotky dále patří:

- a) nenosné vodorovné konstrukce (podlaha)
- b) nenosné svislé konstrukce (bytové příčky)
- c) vstupní dveře a vnitřní dveře včetně zárubní a okna včetně okenních rámců příslušející k jednotce
- d) veškeré vnitřní potrubní instalace v jednotce, tj. potrubní instalace vody za odbočnými ventily stoupacích vedení včetně všech zařizovacích předmětů; potrubní vedení odpadní vody od zaústění do stoupacího vedení, potrubní vedení plynu od hl. uzávěru pro jednotku
- e) vnitřní el. rozvody včetně zakončení (osv. tělesa, zásuvky, vypínače) včetně hlavního el.jističe pro jednotku a bytového rozvaděče el. proudu

K vlastnictví jednotky č.: 2649/8 dále patří spoluvlastnický podíl o velikosti 452/58227 na společných částech budovy.

30. Jednotka č. 2649/9 je byt 3+1, v 3.NP podlaží.
Celková plocha jednotky s příslušenstvím je 77.9 m².

Jednotka č. 2649/9 se skládá z:

| | |
|------------------|---------------------|
| komora mimo b.j. | 2.2 m ² |
| kuchyně | 12.2 m ² |
| předsíň 1 | 5.2 m ² |

Handwritten signature

| | |
|---|---------|
| předsíň 2 | 8.7 m2 |
| koupelna | 2.8 m2 |
| WC | 0.8 m2 |
| pokoj 1 | 12.3 m2 |
| pokoj 2 | 12.2 m2 |
| pokoj 3 | 17.8 m2 |
| komora | 1.5 m2 |
| sklep | 2.2 m2 |
| lodžie 1 | 6.2 m2 |
| lodžie 1 se nezapočítává do plochy bytu | |
| lodžie 2 | 6.2 m2 |
| lodžie 2 se nezapočítává do plochy bytu | |

Vybavení náležející k jednotce:

| | |
|---------------------|------|
| a) kuchyňská linka | 1 ks |
| b) sporák | 1 ks |
| c) vestavěné skříně | 2 ks |
| d) vana | 1 ks |
| e) umyvadlo | 1 ks |
| f) WC mísa | 1 ks |
| g) topná tělesa | 4 ks |

K vlastnictví jednotky dále patří:

- nenosné vodorovné konstrukce (podlaha)
- nenosné svislé konstrukce (bytové příčky)
- vstupní dveře a vnitřní dveře včetně zárubní a okna včetně okenních rámu příslušející k jednotce
- veškeré vnitřní potrubní instalace v jednotce, tj. potrubní instalace vody za odbočnými ventily stoupacích vedení včetně všech zařizovacích předmětů, potrubní vedení odpadní vody od zaústění do stoupacího vedení, potrubní vedení plynu od hl. uzávěru pro jednotku
- vnitřní el. rozvody včetně zakončení (osv. tělesa, zásuvky, vypínače) včetně hlavního el. jističe pro jednotku a bytového rozvaděče el. proudu

K vlastnictví jednotky č.: 2649/9 dále patří spoluvlastnický podíl o velikosti 779/58227 na společných částech budovy.

31. Jednotka č. 2649/10 je byt 3+1, v 4.NP podlaží.
Celková plocha jednotky s příslušenstvím je 72.6 m2.

Jednotka č. 2649/10 se skládá z:

| | |
|---|---------|
| komora mimo b.j. | 2.2 m2 |
| kuchyně | 12.4 m2 |
| předsíň | 8.4 m2 |
| koupelna | 2.8 m2 |
| WC | 0.9 m2 |
| pokoj 1 | 12.2 m2 |
| pokoj 2 | 12.2 m2 |
| pokoj 3 | 18.1 m2 |
| komora | 1.5 m2 |
| sklep | 1.9 m2 |
| lodžie 1 | 6.2 m2 |
| lodžie 1 se nezapočítává do plochy bytu | |
| lodžie 2 | 6.2 m2 |
| lodžie 2 se nezapočítává do plochy bytu | |

Handwritten signature

Vybavení náležející k jednotce:

| | |
|---------------------|------|
| a) kuchyňská linka | 1 ks |
| b) sporák | 1 ks |
| c) vestavěné skříně | 2 ks |
| d) vana | 1 ks |
| e) umyvadlo | 1 ks |
| f) WC mísa | 1 ks |
| g) topná tělesa | 4 ks |

K vlastnictví jednotky dále patří:

- nenosné vodorovné konstrukce (podlaha)
- nenosné svislé konstrukce (bytové příčky)
- vstupní dveře a vnitřní dveře včetně zárubní a okna včetně okenních rámu příslušející k jednotce
- veškeré vnitřní potrubní instalace v jednotce, tj. potrubní instalace vody za odbočnými ventily stoupacích vedení včetně všech zařizovacích předmětů, potrubní vedení odpadní vody od zaústění do stoupacího vedení, potrubní vedení plynu od hl. uzávěru pro jednotku
- vnitřní el. rozvody včetně zakončení (osv. tělesa, zásuvky, vypínače) včetně hlavního el. jističe pro jednotku a bytového rozvaděče el. proudu

K vlastnictví jednotky č.: 2649/10 dále patří spoluvlastnický podíl o velikosti 726/58227 na společných částech budovy.

32. Jednotka č. 2649/11 je byt 2+kk, v 4.NP podlaží.

Celková plocha jednotky s příslušenstvím je 45.5 m².

Jednotka č. 2649/11 se skládá z:

| | |
|------------------|---------------------|
| kuch. kout | 4.7 m ² |
| komora mimo b.j. | 2.2 m ² |
| předsíň | 6.4 m ² |
| koupelna | 2.1 m ² |
| WC | 0.8 m ² |
| pokoj 1 | 15.9 m ² |
| pokoj 2 | 11.5 m ² |
| sklep | 1.9 m ² |

Vybavení náležející k jednotce:

| | |
|---------------------|------|
| a) kuchyňská linka | 1 ks |
| b) sporák | 1 ks |
| c) vestavěné skříně | 1 ks |
| d) vana | 1 ks |
| e) umyvadlo | 1 ks |
| f) WC mísa | 1 ks |
| g) topná tělesa | 2 ks |

K vlastnictví jednotky dále patří:

- nenosné vodorovné konstrukce (podlaha)
- nenosné svislé konstrukce (bytové příčky)
- vstupní dveře a vnitřní dveře včetně zárubní a okna včetně okenních rámu příslušející k jednotce
- veškeré vnitřní potrubní instalace v jednotce, tj. potrubní instalace vody za odbočnými ventily stoupacích vedení včetně všech zařizovacích předmětů, potrubní vedení odpadní vody od zaústění do stoupacího vedení, potrubní vedení plynu od hl. uzávěru pro jednotku
- vnitřní el. rozvody včetně zakončení (osv. tělesa, zásuvky,

vypínače) včetně hlavního el.jističe pro jednotku a bytového rozvaděče el. proudu

K vlastnictví jednotky č.: 2649/11 dále patří spoluvlastnický podíl o velikosti 455/58227 na společných částech budovy.

33. Jednotka č. 2649/12 je byt 3+1, v 4.NP podlaží.
Celková plocha jednotky s příslušenstvím je 78.1 m².

Jednotka č. 2649/12 se skládá z:

| | |
|---|---------------------|
| komora mimo b.j. | 2.2 m ² |
| kuchyně | 12.3 m ² |
| předsíň 1 | 5.3 m ² |
| předsíň 2 | 8.8 m ² |
| koupelna | 2.8 m ² |
| WC | 0.9 m ² |
| pokoj 1 | 12.2 m ² |
| pokoj 2 | 12.3 m ² |
| pokoj 3 | 17.9 m ² |
| komora | 1.5 m ² |
| sklep | 1.9 m ² |
| lodžie 1 | 6.2 m ² |
| lodžie 1 se nezapočítává do plochy bytu | |
| lodžie 2 | 6.2 m ² |
| lodžie 2 se nezapočítává do plochy bytu | |

Vybavení náležející k jednotce:

| | |
|---------------------|------|
| a) kuchyňská linka | 1 ks |
| b) sporák | 1 ks |
| c) vestavěné skříně | 2 ks |
| d) vana | 1 ks |
| e) umyvadlo | 1 ks |
| f) WC mísa | 1 ks |
| g) topná tělesa | 4 ks |

K vlastnictví jednotky dále patří:

- nenosné vodorovné konstrukce (podlaha)
- nenosné svislé konstrukce (bytové příčky)
- vstupní dveře a vnitřní dveře včetně zárubní a okna včetně okenních rámu příslušející k jednotce
- veškeré vnitřní potrubní instalace v jednotce, tj. potrubní instalace vody za odbočnými ventily stoupacích vedení včetně všech zařizovacích předmětů, potrubní vedení odpadní vody od zaústění do stoupacího vedení, potrubní vedení plynu od hl. uzávěru pro jednotku
- vnitřní el. rozvody včetně zakončení (osv. tělesa, zásuvky, vypínače) včetně hlavního el.jističe pro jednotku a bytového rozvaděče el. proudu

K vlastnictví jednotky č.: 2649/12 dále patří spoluvlastnický podíl o velikosti 781/58227 na společných částech budovy.

34. Jednotka č. 2649/13 je byt 3+kk, v 5.NP podlaží.
Celková plocha jednotky s příslušenstvím je 72.1 m².

Jednotka č. 2649/13 se skládá z:

| | |
|------------------|---------------------|
| kuch. kout | 12.7 m ² |
| komora mimo b.j. | 2.3 m ² |

| | |
|---------------------------------------|---------|
| předsíň | 10.8 m2 |
| koupelna | 4.1 m2 |
| WC | 1.0 m2 |
| pokoj 1 | 14.1 m2 |
| pokoj 2 | 10.8 m2 |
| pokoj 3 | 16.3 m2 |
| lodžie | 5.3 m2 |
| lodžie se nezapočítává do plochy bytu | |

Vybavení náležející k jednotce:

| | |
|--------------------|------|
| a) kuchyňská linka | 1 ks |
| b) sporák | 1 ks |
| c) vana | 1 ks |
| d) umyvadlo | 1 ks |
| e) WC mísa | 1 ks |
| f) topná tělesa | 5 ks |

K vlastnictví jednotky dále patří:

- nenosné vodorovné konstrukce (podlaha)
- nenosné svislé konstrukce (bytové příčky)
- vstupní dveře a vnitřní dveře včetně zárubní a okna včetně okenních rámu příslušející k jednotce
- veškeré vnitřní potrubní instalace v jednotce, tj. potrubní instalace vody za odbočnými ventily stoupacích vedení včetně všech zařizovacích předmětů, potrubní vedení odpadní vody od zaústění do stoupacího vedení
- vnitřní el. rozvody včetně zakončení (osv. tělesa, zásuvky, vypínače) včetně hlavního el. jističe pro jednotku a bytového rozvaděče el. proudu

K vlastnictví jednotky č.: 2649/13 dále patří spoluvlastnický podíl o velikosti 721/58227 na společných částech budovy.

35. Jednotka č. 2649/14 je byt 1+kk, v 5.NP podlaží.
Celková plocha jednotky s příslušenstvím je 42.9 m2.

Jednotka č. 2649/14 se skládá z:

| | |
|---------------|---------|
| kuch. kout | 5.6 m2 |
| předsíň | 4.0 m2 |
| koupelna + WC | 3.6 m2 |
| pokoj | 29.7 m2 |

Vybavení náležející k jednotce:

| | |
|--------------------|------|
| a) kuchyňská linka | 1 ks |
| b) sporák | 1 ks |
| c) vana | 1 ks |
| d) umyvadlo | 1 ks |
| e) WC mísa | 1 ks |
| f) topná tělesa | 3 ks |

K vlastnictví jednotky dále patří:

- nenosné vodorovné konstrukce (podlaha)
- nenosné svislé konstrukce (bytové příčky)
- vstupní dveře a vnitřní dveře včetně zárubní a okna včetně okenních rámu příslušející k jednotce
- veškeré vnitřní potrubní instalace v jednotce, tj. potrubní instalace vody za odbočnými ventily stoupacích vedení včetně všech zařizovacích předmětů, potrubní vedení odpadní vody od zaústění do stoupacího vedení

Handwritten signature

- e) vnitřní el. rozvody včetně zakončení (osv. tělesa, zásuvky, vypínače) včetně hlavního el. jističe pro jednotku a bytového rozvaděče el. proudu

K vlastnictví jednotky č.: 2649/14 dále patří spoluvlastnický podíl o velikosti 429/58227 na společných částech budovy.

36. Jednotka č. 2649/15 je byt 3+kk, v 5.NP podlaží.
Celková plocha jednotky s příslušenstvím je 72.3 m².

Jednotka č. 2649/15 se skládá z:

| | |
|---------------------------------------|---------------------|
| kuch. kout | 13.3 m ² |
| komora mimo b.j. | 2.3 m ² |
| předsíň | 11.0 m ² |
| koupelna | 4.1 m ² |
| WC | 1.0 m ² |
| pokoj 1 | 10.7 m ² |
| pokoj 2 | 13.9 m ² |
| pokoj 3 | 16.0 m ² |
| lodžie | 5.3 m ² |
| lodžie se nezapočítává do plochy bytu | |

Vybavení náležející k jednotce:

| | |
|--------------------|------|
| a) kuchyňská linka | 1 ks |
| b) sporák | 1 ks |
| c) vana | 1 ks |
| d) umyvadlo | 1 ks |
| e) WC mísa | 1 ks |
| f) topná tělesa | 5 ks |

K vlastnictví jednotky dále patří:

- nenosné vodorovné konstrukce (podlaha)
- nenosné svislé konstrukce (bytové příčky)
- vstupní dveře a vnitřní dveře včetně zárubní a okna včetně okenních rámu příslušející k jednotce
- veškeré vnitřní potrubní instalace v jednotce, tj. potrubní instalace vody za odbočnými ventily stoupacích vedení včetně všech zařizovacích předmětů, potrubní vedení odpadní vody od zaústění do stoupacího vedení
- vnitřní el. rozvody včetně zakončení (osv. tělesa, zásuvky, vypínače) včetně hlavního el. jističe pro jednotku a bytového rozvaděče el. proudu

K vlastnictví jednotky č.: 2649/15 dále patří spoluvlastnický podíl o velikosti 723/58227 na společných částech budovy.

37. Jednotka č. 2649/101 je nebytový prostor, v 1.PP podlaží.
Celková plocha jednotky s příslušenstvím je 15.5 m².

Jednotka č. 2649/101 se skládá z:

| | |
|-------|---------------------|
| garáž | 15.5 m ² |
|-------|---------------------|

K vlastnictví jednotky dále patří:

- nenosné vodorovné konstrukce (podlaha)
- nenosné svislé konstrukce (příčky)
- vstupní dveře včetně zárubní příslušející k jednotce
- vnitřní el. rozvody včetně zakončení (osv. tělesa, zásuvky, vypínače) včetně hlavního el. jističe pro jednotku

K vlastnictví jednotky č.: 2649/101 dále patří spoluvlastnický podíl o velikosti 155/58227 na společných částech budovy.

38. Jednotka č. 2649/102 je nebytový prostor, v 1.PP podlaží.
Celková plocha jednotky s příslušenstvím je 15.5 m².

Jednotka č. 2649/102 se skládá z:
garáž 15.5 m²

K vlastnictví jednotky dále patří:

- a) nenosné vodorovné konstrukce (podlaha)
- b) nenosné svislé konstrukce (příčky)
- c) vstupní dveře včetně zárubní příslušející k jednotce
- d) vnitřní el. rozvody včetně zakončení (osv. tělesa, zásuvky, vypínače) včetně hlavního el.jističe pro jednotku

K vlastnictví jednotky č.: 2649/102 dále patří spoluvlastnický podíl o velikosti 155/58227 na společných částech budovy.

39. Jednotka č. 2649/103 je nebytový prostor, v 1.PP podlaží.
Celková plocha jednotky s příslušenstvím je 15.5 m².

Jednotka č. 2649/103 se skládá z:
garáž 15.5 m²

K vlastnictví jednotky dále patří:

- a) nenosné vodorovné konstrukce (podlaha)
- b) nenosné svislé konstrukce (příčky)
- c) vstupní dveře včetně zárubní příslušející k jednotce
- d) vnitřní el. rozvody včetně zakončení (osv. tělesa, zásuvky, vypínače) včetně hlavního el.jističe pro jednotku

K vlastnictví jednotky č.: 2649/103 dále patří spoluvlastnický podíl o velikosti 155/58227 na společných částech budovy.

40. Jednotka č. 2649/104 je nebytový prostor, v 1.PP podlaží.
Celková plocha jednotky s příslušenstvím je 15.5 m².

Jednotka č. 2649/104 se skládá z:
garáž 15.5 m²

K vlastnictví jednotky dále patří:

- a) nenosné vodorovné konstrukce (podlaha)
- b) nenosné svislé konstrukce (příčky)
- c) vstupní dveře včetně zárubní příslušející k jednotce
- d) vnitřní el. rozvody včetně zakončení (osv. tělesa, zásuvky, vypínače) včetně hlavního el.jističe pro jednotku

K vlastnictví jednotky č.: 2649/104 dále patří spoluvlastnický podíl o velikosti 155/58227 na společných částech budovy.

41. Jednotka č. 2649/105 je nebytový prostor, v 1.PP podlaží.
Celková plocha jednotky s příslušenstvím je 15.5 m².

Jednotka č. 2649/105 se skládá z:
garáž 15.5 m²

Boh.

K vlastnictví jednotky dále patří:

- a) nenosné vodorovné konstrukce (podlaha)
- b) nenosné svislé konstrukce (příčky)
- c) vstupní dveře včetně zárubní příslušející k jednotce
- d) vnitřní el. rozvody včetně zakončení (osv. tělesa, zásuvky, vypínače) včetně hlavního el. jističe pro jednotku

K vlastnictví jednotky č.: 2649/105 dále patří spoluvlastnický podíl o velikosti 155/58227 na společných částech budovy.

42. Jednotka č. 2649/106 je nebytový prostor, v 1.PP podlaží.
Celková plocha jednotky s příslušenstvím je 15.5 m².

Jednotka č. 2649/106 se skládá z:

| | |
|-------|---------------------|
| garáž | 15.5 m ² |
|-------|---------------------|

K vlastnictví jednotky dále patří:

- a) nenosné vodorovné konstrukce (podlaha)
- b) nenosné svislé konstrukce (příčky)
- c) vstupní dveře včetně zárubní příslušející k jednotce
- d) vnitřní el. rozvody včetně zakončení (osv. tělesa, zásuvky, vypínače) včetně hlavního el. jističe pro jednotku

K vlastnictví jednotky č.: 2649/106 dále patří spoluvlastnický podíl o velikosti 155/58227 na společných částech budovy.

43. Jednotka č. 2650/1 je byt 3+1, v 1.NP podlaží.
Celková plocha jednotky s příslušenstvím je 71.5 m².

Jednotka č. 2650/1 se skládá z:

| | |
|---|---------------------|
| kuchyně | 12.3 m ² |
| předsíň | 8.8 m ² |
| koupelna | 2.8 m ² |
| WC | 0.8 m ² |
| pokoj 1 | 12.1 m ² |
| pokoj 2 | 12.3 m ² |
| pokoj 3 | 17.8 m ² |
| komora | 1.5 m ² |
| sklep 1 | 1.9 m ² |
| sklep 2 | 1.2 m ² |
| lodžie 1 | 6.2 m ² |
| lodžie 1 se nezapočítává do plochy bytu | |
| lodžie 2 | 6.2 m ² |
| lodžie 2 se nezapočítává do plochy bytu | |

Vybavení náležející k jednotce:

- | | |
|---------------------|------|
| a) kuchyňská linka | 1 ks |
| b) sporák | 1 ks |
| c) vestavěné skříně | 2 ks |
| d) vana | 1 ks |
| e) umyvadlo | 1 ks |
| f) WC mísa | 1 ks |
| g) topná tělesa | 4 ks |

K vlastnictví jednotky dále patří:

- a) nenosné vodorovné konstrukce (podlaha)
- b) nenosné svislé konstrukce (bytové příčky)
- c) vstupní dveře a vnitřní dveře včetně zárubní a okna včetně

- okenních rámu příslušející k jednotce
- d) veškeré vnitřní potrubní instalace v jednotce, tj. potrubní instalace vody za odbočnými ventily stoupacích vedení včetně všech zařizovacích předmětů, potrubní vedení odpadní vody od zaústění do stoupacího vedení, potrubní vedení plynu od hl. uzávěru pro jednotku
- e) vnitřní el. rozvody včetně zakončení (osv. tělesa, zásuvky, vypínače) včetně hlavního el. jističe pro jednotku a bytového rozvaděče el. proudu

K vlastnictví jednotky č.: 2650/1 dále patří spoluvlastnický podíl o velikosti 715/58227 na společných částech budovy.

44. Jednotka č. 2650/2 je byt 2+kk, v 1.NP podlaží.
Celková plocha jednotky s příslušenstvím je 42.4 m².

Jednotka č. 2650/2 se skládá z:

| | |
|------------|---------------------|
| kuch. kout | 4.8 m ² |
| předsíň | 6.2 m ² |
| koupelna | 2.1 m ² |
| WC | 0.8 m ² |
| pokoj 1 | 15.8 m ² |
| pokoj 2 | 11.5 m ² |
| sklep | 1.2 m ² |

Vybavení náležející k jednotce:

| | |
|---------------------|------|
| a) kuchyňská linka | 1 ks |
| b) sporák | 1 ks |
| c) vestavěné skříně | 2 ks |
| d) vana | 1 ks |
| e) umyvadlo | 1 ks |
| f) WC mísa | 1 ks |
| g) topná tělesa | 2 ks |

K vlastnictví jednotky dále patří:

- nenosné vodorovné konstrukce (podlaha)
- nenosné svislé konstrukce (bytové příčky)
- vstupní dveře a vnitřní dveře včetně zárubní a okna včetně okenních rámu příslušející k jednotce
- veškeré vnitřní potrubní instalace v jednotce, tj. potrubní instalace vody za odbočnými ventily stoupacích vedení včetně všech zařizovacích předmětů, potrubní vedení odpadní vody od zaústění do stoupacího vedení, potrubní vedení plynu od hl. uzávěru pro jednotku
- vnitřní el. rozvody včetně zakončení (osv. tělesa, zásuvky, vypínače) včetně hlavního el. jističe pro jednotku a bytového rozvaděče el. proudu

K vlastnictví jednotky č.: 2650/2 dále patří spoluvlastnický podíl o velikosti 424/58227 na společných částech budovy.

45. Jednotka č. 2650/3 je byt 3+1, v 1.NP podlaží.
Celková plocha jednotky s příslušenstvím je 71.4 m².

Jednotka č. 2650/3 se skládá z:

| | |
|----------|---------------------|
| kuchyně | 12.3 m ² |
| předsíň | 8.9 m ² |
| koupelna | 2.7 m ² |

Podl.

| | |
|---|---------|
| WC | 0.8 m2 |
| pokoj 1 | 12.1 m2 |
| pokoj 2 | 12.2 m2 |
| pokoj 3 | 17.8 m2 |
| komora | 1.5 m2 |
| sklep 1 | 1.9 m2 |
| sklep 2 | 1.2 m2 |
| lodžie 1 | 6.2 m2 |
| lodžie 1 se nezapočítává do plochy bytu | |
| lodžie 2 | 6.2 m2 |
| lodžie 2 se nezapočítává do plochy bytu | |

Vybavení náležející k jednotce:

| | |
|---------------------|------|
| a) kuchyňská linka | 1 ks |
| b) sporák | 1 ks |
| c) vestavěné skříně | 2 ks |
| d) vana | 1 ks |
| e) umyvadlo | 1 ks |
| f) WC mísa | 1 ks |
| g) topná tělesa | 4 ks |

K vlastnictví jednotky dále patří:

- nenosné vodorovné konstrukce (podlaha)
- nenosné svislé konstrukce (bytové příčky)
- vstupní dveře a vnitřní dveře včetně zárubní a okna včetně okenních rámu příslušející k jednotce
- veškeré vnitřní potrubní instalace v jednotce, tj. potrubní instalace vody za odbočnými ventily stoupacích vedení včetně všech zařizovacích předmětů, potrubní vedení odpadní vody od zaústění do stoupacího vedení, potrubní vedení plynu od hl. uzávěru pro jednotku
- vnitřní el. rozvody včetně zakončení (osv. tělesa, zásuvky, vypínače) včetně hlavního el. jističe pro jednotku a bytového rozvaděče el. proudu

K vlastnictví jednotky č.: 2650/3 dále patří spoluvlastnický podíl o velikosti 714/58227 na společných částech budovy.

46. Jednotka č. 2650/4 je byt 3+1, v 2.NP podlaží.
Celková plocha jednotky s příslušenstvím je 72.8 m2.

Jednotka č. 2650/4 se skládá z:

| | |
|---|---------|
| komora mimo b.j. | 2.2 m2 |
| kuchyně | 12.3 m2 |
| předsíň | 9.0 m2 |
| koupelna | 2.8 m2 |
| WC | 0.8 m2 |
| pokoj 1 | 12.3 m2 |
| pokoj 2 | 12.2 m2 |
| pokoj 3 | 17.8 m2 |
| komora | 1.5 m2 |
| sklep | 1.9 m2 |
| lodžie 1 | 6.2 m2 |
| lodžie 1 se nezapočítává do plochy bytu | |
| lodžie 2 | 6.2 m2 |
| lodžie 2 se nezapočítává do plochy bytu | |

Vybavení náležející k jednotce:

| | |
|--------------------|------|
| a) kuchyňská linka | 1 ks |
|--------------------|------|

Handwritten signature

| | |
|---------------------|------|
| b) sporák | 1 ks |
| c) vestavěné skříně | 2 ks |
| d) vana | 1 ks |
| e) umyvadlo | 1 ks |
| f) WC mísa | 1 ks |
| g) topná tělesa | 4 ks |

K vlastnictví jednotky dále patří:

- nenosné vodorovné konstrukce (podlaha)
- nenosné svislé konstrukce (bytové příčky)
- vstupní dveře a vnitřní dveře včetně zárubní a okna včetně okenních rámu příslušející k jednotce
- veškeré vnitřní potrubní instalace v jednotce, tj. potrubní instalace vody za odbočnými ventily stoupacích vedení včetně všech zařizovacích předmětů, potrubní vedení odpadní vody od zaústění do stoupacího vedení, potrubní vedení plynu od hl. uzávěru pro jednotku
- vnitřní el. rozvody včetně zakončení (osv. tělesa, zásuvky, vypínače) včetně hlavního el. jističe pro jednotku a bytového rozvaděče el. proudu

K vlastnictví jednotky č.: 2650/4 dále patří spoluvlastnický podíl o velikosti 728/58227 na společných částech budovy.

47. Jednotka č. 2650/5 je byt 2+kk, v 2.NP podlaží.
Celková plocha jednotky s příslušenstvím je 45.4 m².

Jednotka č. 2650/5 se skládá z:

| | |
|------------------|---------------------|
| kuch. kout | 4.6 m ² |
| komora mimo b.j. | 2.2 m ² |
| předsíň | 6.3 m ² |
| koupelna | 2.1 m ² |
| WC | 0.8 m ² |
| pokoj 1 | 15.9 m ² |
| pokoj 2 | 11.6 m ² |
| sklep | 1.9 m ² |

Vybavení náležející k jednotce:

| | |
|---------------------|------|
| a) kuchyňská linka | 1 ks |
| b) sporák | 1 ks |
| c) vestavěné skříně | 2 ks |
| d) vana | 1 ks |
| e) umyvadlo | 1 ks |
| f) WC mísa | 1 ks |
| g) topná tělesa | 2 ks |

K vlastnictví jednotky dále patří:

- nenosné vodorovné konstrukce (podlaha)
- nenosné svislé konstrukce (bytové příčky)
- vstupní dveře a vnitřní dveře včetně zárubní a okna včetně okenních rámu příslušející k jednotce
- veškeré vnitřní potrubní instalace v jednotce, tj. potrubní instalace vody za odbočnými ventily stoupacích vedení včetně všech zařizovacích předmětů, potrubní vedení odpadní vody od zaústění do stoupacího vedení, potrubní vedení plynu od hl. uzávěru pro jednotku
- vnitřní el. rozvody včetně zakončení (osv. tělesa, zásuvky, vypínače) včetně hlavního el. jističe pro jednotku a bytového rozvaděče el. proudu

Handwritten signature

K vlastnictví jednotky č.: 2650/5 dále patří spoluvlastnický podíl o velikosti 454/58227 na společných částech budovy.

48. Jednotka č. 2650/6 je byt 3+1, v 2.NP podlaží.
Celková plocha jednotky s příslušenstvím je 77.6 m².

Jednotka č. 2650/6 se skládá z:

| | |
|---|---------------------|
| kuchyně | 12.3 m ² |
| předsíň 1 | 5.1 m ² |
| předsíň 2 | 9.0 m ² |
| koupelna | 2.7 m ² |
| WC | 0.8 m ² |
| pokoj 1 | 12.2 m ² |
| pokoj 2 | 12.1 m ² |
| pokoj 3 | 17.8 m ² |
| komora 1 | 1.5 m ² |
| komora 2 | 2.2 m ² |
| sklep | 1.9 m ² |
| lodžie 1 | 6.2 m ² |
| lodžie 1 se nezapočítává do plochy bytu | |
| lodžie 2 | 6.2 m ² |
| lodžie 2 se nezapočítává do plochy bytu | |

Vybavení náležející k jednotce:

| | |
|---------------------|------|
| a) kuchyňská linka | 1 ks |
| b) sporák | 1 ks |
| c) vestavěné skříně | 1 ks |
| d) vana | 1 ks |
| e) umyvadlo | 1 ks |
| f) WC mísa | 1 ks |
| g) topná tělesa | 4 ks |

K vlastnictví jednotky dále patří:

- nenosné vodorovné konstrukce (podlaha)
- nenosné svislé konstrukce (bytové příčky)
- vstupní dveře a vnitřní dveře včetně zárubní a okna včetně okenních rámu příslušející k jednotce
- veškeré vnitřní potrubní instalace v jednotce, tj. potrubní instalace vody za odbočnými ventily stoupacích vedení včetně všech zařizovacích předmětů, potrubní vedení odpadní vody od zaústění do stoupacího vedení, potrubní vedení plynu od hl. uzávěru pro jednotku
- vnitřní el. rozvody včetně zakončení (osv. tělesa, zásuvky, vypínače) včetně hlavního el. jističe pro jednotku a bytového rozvaděče el. proudu

K vlastnictví jednotky č.: 2650/6 dále patří spoluvlastnický podíl o velikosti 776/58227 na společných částech budovy.

49. Jednotka č. 2650/7 je byt 3+1, v 3.NP podlaží.
Celková plocha jednotky s příslušenstvím je 72.7 m².

Jednotka č. 2650/7 se skládá z:

| | |
|------------------|---------------------|
| předsíň | 8.9 m ² |
| komora mimo b.j. | 2.2 m ² |
| kuchyně | 12.3 m ² |
| koupelna | 2.9 m ² |
| WC | 0.8 m ² |

| | |
|---|---------|
| pokoj 1 | 12.3 m2 |
| pokoj 2 | 12.1 m2 |
| pokoj 3 | 17.8 m2 |
| komora | 1.5 m2 |
| sklep | 1.9 m2 |
| lodžie 1 | 6.2 m2 |
| lodžie 1 se nezapočítává do plochy bytu | |
| lodžie 2 | 6.2 m2 |
| lodžie 2 se nezapočítává do plochy bytu | |

Vybavení náležející k jednotce:

| | |
|---------------------|------|
| a) kuchyňská linka | 1 ks |
| b) sporák | 1 ks |
| c) vestavěné skříně | 2 ks |
| d) vana | 1 ks |
| e) umyvadlo | 1 ks |
| f) WC mísa | 1 ks |
| g) topná tělesa | 4 ks |

K vlastnictví jednotky dále patří:

- nenosné vodorovné konstrukce (podlaha)
- nenosné svislé konstrukce (bytové příčky)
- vstupní dveře a vnitřní dveře včetně zárubní a okna včetně okenních rámu příslušející k jednotce
- veškeré vnitřní potrubní instalace v jednotce, tj. potrubní instalace vody za odbočnými ventily stoupacích vedení včetně všech zařizovacích předmětů, potrubní vedení odpadní vody od zaústění do stoupacího vedení, potrubní vedení plynu od hl. uzávěru pro jednotku
- vnitřní el. rozvody včetně zakončení (osv. tělesa, zásuvky, vypínače) včetně hlavního el. jističe pro jednotku a bytového rozvaděče el. proudu

K vlastnictví jednotky č.: 2650/7 dále patří spoluvlastnický podíl o velikosti 727/58227 na společných částech budovy.

50. Jednotka č. 2650/8 je byt 2+kk, v 3.NP podlaží.
Celková plocha jednotky s příslušenstvím je 45.2 m2.

Jednotka č. 2650/8 se skládá z:

| | |
|------------------|---------|
| kuch. kout | 4.4 m2 |
| komora mimo b.j. | 2.2 m2 |
| předsíň | 6.2 m2 |
| koupelna | 2.1 m2 |
| WC | 0.9 m2 |
| pokoj 1 | 15.9 m2 |
| pokoj 2 | 11.6 m2 |
| sklep | 1.9 m2 |

Vybavení náležející k jednotce:

| | |
|---------------------|------|
| a) kuchyňská linka | 1 ks |
| b) sporák | 1 ks |
| c) vestavěné skříně | 2 ks |
| d) vana | 1 ks |
| e) umyvadlo | 1 ks |
| f) WC mísa | 1 ks |
| g) topná tělesa | 2 ks |

Rmš.

K vlastnictví jednotky dále patří:

- a) nenosné vodorovné konstrukce (podlaha)
- b) nenosné svislé konstrukce (bytové příčky)
- c) vstupní dveře a vnitřní dveře včetně zárubní a okna včetně okenních ráků příslušející k jednotce
- d) veškeré vnitřní potrubní instalace v jednotce, tj. potrubní instalace vody za odbočnými ventily stoupacích vedení včetně všech zařizovacích předmětů, potrubní vedení odpadní vody od zaústění do stoupacího vedení, potrubní vedení plynu od hl. uzávěru pro jednotku
- e) vnitřní el. rozvody včetně zakončení (osv. tělesa, zásuvky, vypínače) včetně hlavního el. jističe pro jednotku a bytového rozvaděče el. proudu

K vlastnictví jednotky č.: 2650/8 dále patří spoluvlastnický podíl o velikosti 452/58227 na společných částech budovy.

51. Jednotka č. 2650/9 je byt 3+1, v 3.NP podlaží.
Celková plocha jednotky s příslušenstvím je 77.8 m².

Jednotka č. 2650/9 se skládá z:

| | |
|---|---------------------|
| kuchyně | 12.3 m ² |
| předsíň 1 | 5.2 m ² |
| předsíň 2 | 8.9 m ² |
| koupelna | 2.8 m ² |
| WC | 0.8 m ² |
| pokoj 1 | 12.2 m ² |
| pokoj 2 | 12.2 m ² |
| pokoj 3 | 17.8 m ² |
| komora 1 | 1.5 m ² |
| komora 2 | 2.2 m ² |
| sklep | 1.9 m ² |
| lodžie 1 | 6.2 m ² |
| lodžie 1 se nezapočítává do plochy bytu | |
| lodžie 2 | 6.2 m ² |
| lodžie 2 se nezapočítává do plochy bytu | |

Vybavení náležející k jednotce:

| | |
|---------------------|------|
| a) kuchyňská linka | 1 ks |
| b) sporák | 1 ks |
| c) vestavěné skříně | 2 ks |
| d) vana | 1 ks |
| e) umyvadlo | 1 ks |
| f) WC mísa | 1 ks |
| g) topná tělesa | 4 ks |

K vlastnictví jednotky dále patří:

- a) nenosné vodorovné konstrukce (podlaha)
- b) nenosné svislé konstrukce (bytové příčky)
- c) vstupní dveře a vnitřní dveře včetně zárubní a okna včetně okenních ráků příslušející k jednotce
- d) veškeré vnitřní potrubní instalace v jednotce, tj. potrubní instalace vody za odbočnými ventily stoupacích vedení včetně všech zařizovacích předmětů, potrubní vedení odpadní vody od zaústění do stoupacího vedení, potrubní vedení plynu od hl. uzávěru pro jednotku
- e) vnitřní el. rozvody včetně zakončení (osv. tělesa, zásuvky, vypínače) včetně hlavního el. jističe pro jednotku a bytového rozvaděče el. proudu

K vlastnictví jednotky č.: 2650/9 dále patří spoluvlastnický podíl o velikosti 778/58227 na společných částech budovy.

52. Jednotka č. 2650/10 je byt 3+1, v 4.NP podlaží.
Celková plocha jednotky s příslušenstvím je 72.6 m².

Jednotka č. 2650/10 se skládá z:

| | |
|---|---------------------|
| předsíň | 9.0 m ² |
| komora mimo b.j. | 2.2 m ² |
| kuchyně | 12.1 m ² |
| koupelna | 2.8 m ² |
| WC | 0.9 m ² |
| pokoj 1 | 12.2 m ² |
| pokoj 2 | 12.2 m ² |
| pokoj 3 | 17.8 m ² |
| komora | 1.5 m ² |
| sklep | 1.9 m ² |
| lodžie 1 | 6.2 m ² |
| lodžie 1 se nezapočítává do plochy bytu | |
| lodžie 2 | 6.2 m ² |
| lodžie 2 se nezapočítává do plochy bytu | |

Vybavení náležející k jednotce:

| | |
|---------------------|------|
| a) kuchyňská linka | 1 ks |
| b) sporák | 1 ks |
| c) vestavěné skříně | 2 ks |
| d) vana | 1 ks |
| e) umyvadlo | 1 ks |
| f) WC mísa | 1 ks |
| g) topná tělesa | 4 ks |

K vlastnictví jednotky dále patří:

- nenosné vodorovné konstrukce (podlaha)
- nenosné svislé konstrukce (bytové příčky)
- vstupní dveře a vnitřní dveře včetně zárubní a okna včetně okenních rámu příslušející k jednotce
- veškeré vnitřní potrubní instalace v jednotce, tj. potrubní instalace vody za odbočnými ventily stoupacích vedení včetně všech zařizovacích předmětů, potrubní vedení odpadní vody od zaústění do stoupacího vedení, potrubní vedení plynu od hl. uzávěru pro jednotku
- vnitřní el. rozvody včetně zakončení (osv. tělesa, zásuvky, vypínače) včetně hlavního el.jističe pro jednotku a bytového rozvaděče el. proudu

K vlastnictví jednotky č.: 2650/10 dále patří spoluvlastnický podíl o velikosti 726/58227 na společných částech budovy.

53. Jednotka č. 2650/11 je byt 2+kk, v 4.NP podlaží.
Celková plocha jednotky s příslušenstvím je 45.4 m².

Jednotka č. 2650/11 se skládá z:

| | |
|------------------|---------------------|
| kuch. kout | 4.5 m ² |
| komora mimo b.j. | 2.2 m ² |
| předsíň | 6.5 m ² |
| koupelna | 2.1 m ² |
| WC | 0.8 m ² |
| pokoj 1 | 15.6 m ² |

| | |
|---------|---------|
| pokoj 2 | 11.5 m2 |
| sklep | 2.2 m2 |

Vybavení náležející k jednotce:

| | |
|---------------------|------|
| a) kuchyňská linka | 1 ks |
| b) sporák | 1 ks |
| c) vestavěné skříně | 2 ks |
| d) vana | 1 ks |
| e) umyvadlo | 1 ks |
| f) WC mísa | 1 ks |
| g) topná tělesa | 2 ks |

K vlastnictví jednotky dále patří:

- nenosné vodorovné konstrukce (podlaha)
- nenosné svislé konstrukce (bytové příčky)
- vstupní dveře a vnitřní dveře včetně zárubní a okna včetně okenních rámu příslušející k jednotce
- veškeré vnitřní potrubní instalace v jednotce, tj. potrubní instalace vody za odbočnými ventily stoupacích vedení včetně všech zařizovacích předmětů, potrubní vedení odpadní vody od zaústění do stoupacího vedení, potrubní vedení plynu od hl. uzávěru pro jednotku
- vnitřní el. rozvody včetně zakončení (osv. tělesa, zásuvky, vypínače) včetně hlavního el. jističe pro jednotku a bytového rozvaděče el. proudu

K vlastnictví jednotky č.: 2650/11 dále patří spoluvlastnický podíl o velikosti 454/58227 na společných částech budovy.

54. Jednotka č. 2650/12 je byt 3+1, v 4.NP podlaží.
Celková plocha jednotky s příslušenstvím je 79.4 m2.

Jednotka č. 2650/12 se skládá z:

| | |
|---|---------|
| kuchyně | 12.2 m2 |
| předsíň 1 | 5.2 m2 |
| předsíň 2 | 8.6 m2 |
| koupelna | 2.7 m2 |
| WC | 0.8 m2 |
| pokoj 1 | 12.1 m2 |
| pokoj 2 | 12.1 m2 |
| pokoj 3 | 17.8 m2 |
| komora 1 | 1.5 m2 |
| komora 2 | 2.2 m2 |
| sklep | 4.2 m2 |
| lodžie 1 | 6.2 m2 |
| lodžie 1 se nezapočítává do plochy bytu | |
| lodžie 2 | 6.2 m2 |
| lodžie 2 se nezapočítává do plochy bytu | |

Vybavení náležející k jednotce:

| | |
|---------------------|------|
| a) kuchyňská linka | 1 ks |
| b) sporák | 1 ks |
| c) vestavěné skříně | 2 ks |
| d) vana | 1 ks |
| e) umyvadlo | 1 ks |
| f) WC mísa | 1 ks |
| g) topná tělesa | 4 ks |

K vlastnictví jednotky dále patří:

- a) nenosné vodorovné konstrukce (podlaha)
- b) nenosné svislé konstrukce (bytové příčky)
- c) vstupní dveře a vnitřní dveře včetně zárubní a okna včetně okenních ráků příslušející k jednotce
- d) veškeré vnitřní potrubní instalace v jednotce, tj. potrubní instalace vody za odbočnými ventily stoupacích vedení včetně všech zařizovacích předmětů, potrubní vedení odpadní vody od zaústění do stoupacího vedení, potrubní vedení plynu od hl. uzávěru pro jednotku
- e) vnitřní el. rozvody včetně zakončení (osv. tělesa, zásuvky, vypínače) včetně hlavního el. jističe pro jednotku a bytového rozvaděče el. proudu

K vlastnictví jednotky č.: 2650/12 dále patří spoluvlastnický podíl o velikosti 794/58227 na společných částech budovy.

55. Jednotka č. 2650/13 je byt 3+kk, v 5.NP podlaží.
Celková plocha jednotky s příslušenstvím je 73.2 m².

Jednotka č. 2650/13 se skládá z:

| | |
|---------------------------------------|---------------------|
| kuch. kout | 12.6 m ² |
| komora mimo b.j. | 2.3 m ² |
| předsíň | 12.1 m ² |
| koupelna | 4.1 m ² |
| WC | 1.0 m ² |
| pokoj 1 | 14.1 m ² |
| pokoj 2 | 10.7 m ² |
| pokoj 3 | 16.3 m ² |
| lodžie | 5.3 m ² |
| lodžie se nezapočítává do plochy bytu | |

Vybavení náležející k jednotce:

| | |
|--------------------|------|
| a) kuchyňská linka | 1 ks |
| b) sporák | 1 ks |
| c) vana | 1 ks |
| d) umyvadlo | 1 ks |
| e) WC mísa | 1 ks |
| f) topná tělesa | 6 ks |

K vlastnictví jednotky dále patří:

- a) nenosné vodorovné konstrukce (podlaha)
- b) nenosné svislé konstrukce (bytové příčky)
- c) vstupní dveře a vnitřní dveře včetně zárubní a okna včetně okenních ráků příslušející k jednotce
- d) veškeré vnitřní potrubní instalace v jednotce, tj. potrubní instalace vody za odbočnými ventily stoupacích vedení včetně všech zařizovacích předmětů, potrubní vedení odpadní vody od zaústění do stoupacího vedení
- e) vnitřní el. rozvody včetně zakončení (osv. tělesa, zásuvky, vypínače) včetně hlavního el. jističe pro jednotku a bytového rozvaděče el. proudu

K vlastnictví jednotky č.: 2650/13 dále patří spoluvlastnický podíl o velikosti 732/58227 na společných částech budovy.

56. Jednotka č. 2650/14 je byt 2+kk, v 5.NP podlaží.
Celková plocha jednotky s příslušenstvím je 43.9 m².

Jednotka č. 2650/14 se skládá z:

| | |
|------------------|---------|
| kuch. kout | 4.1 m2 |
| komora mimo b.j. | 2.3 m2 |
| předsíň | 5.6 m2 |
| koupelna + WC | 2.7 m2 |
| pokoj 1 | 17.4 m2 |
| pokoj 2 | 11.8 m2 |

Vybavení náležející k jednotce:

| | |
|--------------------|------|
| a) kuchyňská linka | 1 ks |
| b) sporák | 1 ks |
| c) vana | 1 ks |
| d) umyvadlo | 1 ks |
| e) WC mísa | 1 ks |
| f) topná tělesa | 4 ks |

K vlastnictví jednotky dále patří:

- nenosné vodorovné konstrukce (podlaha)
- nenosné svislé konstrukce (bytové příčky)
- vstupní dveře a vnitřní dveře včetně zárubní a okna včetně okenních rámu příslušející k jednotce
- veškeré vnitřní potrubní instalace v jednotce, tj. potrubní instalace vody za odbočnými ventily stoupacích vedení včetně všech zařizovacích předmětů, potrubní vedení odpadní vody od zaústění do stoupacího vedení
- vnitřní el. rozvody včetně zakončení (osv. tělesa, zásuvky, vypínače) včetně hlavního el. jističe pro jednotku a bytového rozvaděče el. proudu

K vlastnictví jednotky č.: 2650/14 dále patří spoluvlastnický podíl o velikosti 439/58227 na společných částech budovy.

57. Jednotka č. 2650/15 je byt 3+kk, v 5.NP podlaží.

Celková plocha jednotky s příslušenstvím je 67.0 m2.

Jednotka č. 2650/15 se skládá z:

| | |
|---------------------------------------|---------|
| kuch. kout | 2.1 m2 |
| předsíň | 9.2 m2 |
| koupelna | 3.3 m2 |
| WC | 1.0 m2 |
| pokoj 1 | 23.6 m2 |
| pokoj 2 | 11.4 m2 |
| pokoj 3 | 14.1 m2 |
| šatna | 2.3 m2 |
| lodžie | 5.3 m2 |
| lodžie se nezapočítává do plochy bytu | |

Vybavení náležející k jednotce:

| | |
|--------------------|------|
| a) kuchyňská linka | 1 ks |
| b) sporák | 1 ks |
| c) vana | 1 ks |
| d) umyvadlo | 1 ks |
| e) WC mísa | 1 ks |
| f) topná tělesa | 6 ks |

K vlastnictví jednotky dále patří:

- nenosné vodorovné konstrukce (podlaha)
- nenosné svislé konstrukce (bytové příčky)
- vstupní dveře a vnitřní dveře včetně zárubní a okna včetně

- okenních rámu příslušející k jednotce
- d) veškeré vnitřní potrubní instalace v jednotce, tj. potrubní instalace vody za odbočnými ventily stoupacích vedení včetně všech zařizovacích předmětů, potrubní vedení odpadní vody od zaústění do stoupacího vedení
 - e) vnitřní el. rozvody včetně zakončení (osv. tělesa, zásuvky, vypínače) včetně hlavního el.jističe pro jednotku a bytového rozvaděče el. proudu

K vlastnictví jednotky č.: 2650/15 dále patří spoluvlastnický podíl o velikosti 670/58227 na společných částech budovy.

58. Jednotka č. 2650/101 je nebytový prostor, v 1.PP podlaží.
Celková plocha jednotky s příslušenstvím je 15.5 m².

Jednotka č. 2650/101 se skládá z:
garáž 15.5 m²

K vlastnictví jednotky dále patří:

- a) nenosné vodorovné konstrukce (podlaha)
- b) nenosné svislé konstrukce (příčky)
- c) vstupní dveře včetně zárubní příslušející k jednotce
- d) vnitřní el. rozvody včetně zakončení (osv. tělesa, zásuvky, vypínače) včetně hlavního el.jističe pro jednotku

K vlastnictví jednotky č.: 2650/101 dále patří spoluvlastnický podíl o velikosti 155/58227 na společných částech budovy.

59. Jednotka č. 2650/102 je nebytový prostor, v 1.PP podlaží.
Celková plocha jednotky s příslušenstvím je 15.5 m².

Jednotka č. 2650/102 se skládá z:
garáž 15.5 m²

K vlastnictví jednotky dále patří:

- a) nenosné vodorovné konstrukce (podlaha)
- b) nenosné svislé konstrukce (příčky)
- c) vstupní dveře včetně zárubní příslušející k jednotce
- d) vnitřní el. rozvody včetně zakončení (osv. tělesa, zásuvky, vypínače) včetně hlavního el.jističe pro jednotku

K vlastnictví jednotky č.: 2650/102 dále patří spoluvlastnický podíl o velikosti 155/58227 na společných částech budovy.

60. Jednotka č. 2650/103 je nebytový prostor, v 1.PP podlaží.
Celková plocha jednotky s příslušenstvím je 15.5 m².

Jednotka č. 2650/103 se skládá z:
garáž 15.5 m²

K vlastnictví jednotky dále patří:

- a) nenosné vodorovné konstrukce (podlaha)
- b) nenosné svislé konstrukce (příčky)
- c) vstupní dveře včetně zárubní příslušející k jednotce
- d) vnitřní el. rozvody včetně zakončení (osv. tělesa, zásuvky, vypínače) včetně hlavního el.jističe pro jednotku

K vlastnictví jednotky č.: 2650/103 dále patří spoluvlastnický podíl o velikosti 155/58227 na společných částech budovy.

61. Jednotka č. 2650/104 je nebytový prostor, v 1.PP podlaží.
Celková plocha jednotky s příslušenstvím je 15.5 m².

Jednotka č. 2650/104 se skládá z:
garáž 15.5 m²

K vlastnictví jednotky dále patří:

- a) nenosné vodorovné konstrukce (podlaha)
- b) nenosné svislé konstrukce (příčky)
- c) vstupní dveře včetně zárubní příslušející k jednotce
- d) vnitřní el. rozvody včetně zakončení (osv. tělesa, zásuvky, vypínače) včetně hlavního el.jističe pro jednotku

K vlastnictví jednotky č.: 2650/104 dále patří spoluvlastnický podíl o velikosti 155/58227 na společných částech budovy.

62. Jednotka č. 2650/105 je nebytový prostor, v 1.PP podlaží.
Celková plocha jednotky s příslušenstvím je 15.5 m².

Jednotka č. 2650/105 se skládá z:
garáž 15.5 m²

K vlastnictví jednotky dále patří:

- a) nenosné vodorovné konstrukce (podlaha)
- b) nenosné svislé konstrukce (příčky)
- c) vstupní dveře včetně zárubní příslušející k jednotce
- d) vnitřní el. rozvody včetně zakončení (osv. tělesa, zásuvky, vypínače) včetně hlavního el.jističe pro jednotku

K vlastnictví jednotky č.: 2650/105 dále patří spoluvlastnický podíl o velikosti 155/58227 na společných částech budovy.

63. Jednotka č. 2650/106 je nebytový prostor, v 1.PP podlaží.
Celková plocha jednotky s příslušenstvím je 15.5 m².

Jednotka č. 2650/106 se skládá z:
garáž 15.5 m²

K vlastnictví jednotky dále patří:

- a) nenosné vodorovné konstrukce (podlaha)
- b) nenosné svislé konstrukce (příčky)
- c) vstupní dveře včetně zárubní příslušející k jednotce
- d) vnitřní el. rozvody včetně zakončení (osv. tělesa, zásuvky, vypínače) včetně hlavního el.jističe pro jednotku

K vlastnictví jednotky č.: 2650/106 dále patří spoluvlastnický podíl o velikosti 155/58227 na společných částech budovy.

64. Jednotka č. 2651/1 je byt 3+1, v 2.NP podlaží.
Celková plocha jednotky s příslušenstvím je 71.8 m².

Jednotka č. 2651/1 se skládá z:
kuchyně 12.4 m²

| | |
|---|---------|
| předsíň | 8.8 m2 |
| koupelna | 2.8 m2 |
| WC | 0.8 m2 |
| pokoj 1 | 12.2 m2 |
| pokoj 2 | 12.2 m2 |
| pokoj 3 | 18.0 m2 |
| komora | 1.5 m2 |
| sklep 1 | 1.9 m2 |
| sklep 2 | 1.2 m2 |
| lodžie 1 | 6.2 m2 |
| lodžie 1 se nezapočítává do plochy bytu | |
| lodžie 2 | 6.2 m2 |
| lodžie 2 se nezapočítává do plochy bytu | |

Vybavení náležející k jednotce:

| | |
|---------------------|------|
| a) kuchyňská linka | 1 ks |
| b) sporák | 1 ks |
| c) vestavěné skříně | 2 ks |
| d) vana | 1 ks |
| e) umyvadlo | 1 ks |
| f) WC mísa | 1 ks |
| g) topná tělesa | 4 ks |

K vlastnictví jednotky dále patří:

- nenosné vodorovné konstrukce (podlaha)
- nenosné svislé konstrukce (bytové příčky)
- vstupní dveře a vnitřní dveře včetně zárubní a okna včetně okenních rámu příslušející k jednotce
- veškeré vnitřní potrubní instalace v jednotce, tj. potrubní instalace vody za odbočnými ventily stoupacích vedení včetně všech zařizovacích předmětů, potrubní vedení odpadní vody od zaústění do stoupacího vedení, potrubní vedení plynu od hl. uzávěru pro jednotku
- vnitřní el. rozvody včetně zakončení (osv. tělesa, zásuvky, vypínače) včetně hlavního el. jističe pro jednotku a bytového rozvaděče el. proudu

K vlastnictví jednotky č.: 2651/1 dále patří spoluvlastnický podíl o velikosti 718/58227 na společných částech budovy.

65. Jednotka č. 2651/2 je byt 2+kk, v 2.NP podlaží.
Celková plocha jednotky s příslušenstvím je 44.2 m2.

Jednotka č. 2651/2 se skládá z:

| | |
|------------|---------|
| kuch. kout | 4.3 m2 |
| předsíň | 6.4 m2 |
| koupelna | 1.9 m2 |
| WC | 0.8 m2 |
| pokoj 1 | 15.8 m2 |
| pokoj 2 | 11.6 m2 |
| sklep 1 | 1.2 m2 |
| sklep 2 | 2.2 m2 |

Vybavení náležející k jednotce:

| | |
|---------------------|------|
| a) kuchyňská linka | 1 ks |
| b) sporák | 1 ks |
| c) vestavěné skříně | 2 ks |
| d) vana | 1 ks |
| e) umyvadlo | 1 ks |

mrh.

| | |
|-----------------|------|
| f) WC mísa | 1 ks |
| g) topná tělesa | 2 ks |

K vlastnictví jednotky dále patří:

- nenosné vodorovné konstrukce (podlaha)
- nenosné svislé konstrukce (bytové příčky)
- vstupní dveře a vnitřní dveře včetně zárubní a okna včetně okenních rámu příslušející k jednotce
- veškeré vnitřní potrubní instalace v jednotce, tj. potrubní instalace vody za odbočnými ventily stoupacích vedení včetně všech zařizovacích předmětů, potrubní vedení odpadní vody od zaústění do stoupacího vedení, potrubní vedení plynu od hl. uzávěru pro jednotku
- vnitřní el. rozvody včetně zakončení (osv. tělesa, zásuvky, vypínače) včetně hlavního el. jističe pro jednotku a bytového rozvaděče el. proudu

K vlastnictví jednotky č.: 2651/2 dále patří spoluvlastnický podíl o velikosti 442/58227 na společných částech budovy.

66. Jednotka č. 2651/3 je byt 3+1, v 2.NP podlaží.
Celková plocha jednotky s příslušenstvím je 76.4 m².

Jednotka č. 2651/3 se skládá z:

| | |
|---|---------------------|
| kuchyně | 12.2 m ² |
| předsíň 1 | 5.1 m ² |
| předsíň 2 | 8.6 m ² |
| koupelna | 2.7 m ² |
| WC | 0.8 m ² |
| pokoj 1 | 12.2 m ² |
| pokoj 2 | 12.1 m ² |
| pokoj 3 | 17.8 m ² |
| komora | 1.5 m ² |
| sklep 1 | 1.2 m ² |
| sklep 2 | 2.2 m ² |
| lodžie 1 | 6.2 m ² |
| lodžie 1 se nezapočítává do plochy bytu | |
| lodžie 2 | 6.2 m ² |
| lodžie 2 se nezapočítává do plochy bytu | |

Vybavení náležející k jednotce:

| | |
|---------------------|------|
| a) kuchyňská linka | 1 ks |
| b) sporák | 1 ks |
| c) vestavěné skříně | 1 ks |
| d) vana | 1 ks |
| e) umyvadlo | 1 ks |
| f) WC mísa | 1 ks |
| g) topná tělesa | 4 ks |

K vlastnictví jednotky dále patří:

- nenosné vodorovné konstrukce (podlaha)
- nenosné svislé konstrukce (bytové příčky)
- vstupní dveře a vnitřní dveře včetně zárubní a okna včetně okenních rámu příslušející k jednotce
- veškeré vnitřní potrubní instalace v jednotce, tj. potrubní instalace vody za odbočnými ventily stoupacích vedení včetně všech zařizovacích předmětů, potrubní vedení odpadní vody od zaústění do stoupacího vedení, potrubní vedení plynu od hl. uzávěru pro jednotku

Handwritten signature

- e) vnitřní el. rozvody včetně zakončení (osv. tělesa, zásuvky, vypínače) včetně hlavního el. jističe pro jednotku a bytového rozvaděče el. proudu

K vlastnictví jednotky č.: 2651/3 dále patří spoluvlastnický podíl o velikosti 764/58227 na společných částech budovy.

67. Jednotka č. 2651/4 je byt 3+1, v 2.NP podlaží.
Celková plocha jednotky s příslušenstvím je 72.6 m².

Jednotka č. 2651/4 se skládá z:

| | |
|---|---------------------|
| komora mimo b.j. | 2.2 m ² |
| kuchyně | 12.4 m ² |
| předsíň | 8.7 m ² |
| koupelna | 2.6 m ² |
| WC | 0.8 m ² |
| pokoj 1 | 12.2 m ² |
| pokoj 2 | 12.2 m ² |
| pokoj 3 | 18.1 m ² |
| komora | 1.5 m ² |
| sklep | 1.9 m ² |
| lodžie 1 | 6.2 m ² |
| lodžie 1 se nezapočítává do plochy bytu | |
| lodžie 2 | 6.2 m ² |
| lodžie 2 se nezapočítává do plochy bytu | |

Vybavení náležející k jednotce:

| | |
|---------------------|------|
| a) kuchyňská linka | 1 ks |
| b) sporák | 1 ks |
| c) vestavěné skříně | 1 ks |
| d) vana | 1 ks |
| e) umyvadlo | 1 ks |
| f) WC mísa | 1 ks |
| g) topná tělesa | 4 ks |

K vlastnictví jednotky dále patří:

- nenosné vodorovné konstrukce (podlaha)
- nenosné svislé konstrukce (bytové příčky)
- vstupní dveře a vnitřní dveře včetně zárubní a okna včetně okenních rámu příslušející k jednotce
- veškeré vnitřní potrubní instalace v jednotce, tj. potrubní instalace vody za odbočnými ventily stoupacích vedení včetně všech zařizovacích předmětů, potrubní vedení odpadní vody od zaústění do stoupacího vedení, potrubní vedení plynu od hl. uzávěru pro jednotku
- vnitřní el. rozvody včetně zakončení (osv. tělesa, zásuvky, vypínače) včetně hlavního el. jističe pro jednotku a bytového rozvaděče el. proudu

K vlastnictví jednotky č.: 2651/4 dále patří spoluvlastnický podíl o velikosti 726/58227 na společných částech budovy.

68. Jednotka č. 2651/5 je byt 2+kk, v 3.NP podlaží.
Celková plocha jednotky s příslušenstvím je 45.0 m².

Jednotka č. 2651/5 se skládá z:

| | |
|------------------|--------------------|
| kuch. kout | 4.2 m ² |
| komora mimo b.j. | 2.2 m ² |

| | |
|---------------|---------|
| předsíň | 6.0 m2 |
| koupelna + WC | 3.3 m2 |
| pokoj 1 | 15.8 m2 |
| pokoj 2 | 11.6 m2 |
| sklep | 1.9 m2 |

Vybavení náležející k jednotce:

| | |
|---------------------|------|
| a) kuchyňská linka | 1 ks |
| b) sporák | 1 ks |
| c) vestavěné skříně | 2 ks |
| d) vana | 1 ks |
| e) umyvadlo | 1 ks |
| f) WC mísa | 1 ks |
| g) topná tělesa | 2 ks |

K vlastnictví jednotky dále patří:

- nenosné vodorovné konstrukce (podlaha)
- nenosné svislé konstrukce (bytové příčky)
- vstupní dveře a vnitřní dveře včetně zárubní a okna včetně okenních rámu příslušející k jednotce
- veškeré vnitřní potrubní instalace v jednotce, tj. potrubní instalace vody za odbočnými ventily stoupacích vedení včetně všech zařizovacích předmětů, potrubní vedení odpadní vody od zaústění do stoupacího vedení, potrubní vedení plynu od hl. uzávěru pro jednotku
- vnitřní el. rozvody včetně zakončení (osv. tělesa, zásuvky, vypínače) včetně hlavního el. jističe pro jednotku a bytového rozvaděče el. proudu

K vlastnictví jednotky č.: 2651/5 dále patří spoluvlastnický podíl o velikosti 450/58227 na společných částech budovy.

69. Jednotka č. 2651/6 je byt 3+1, v 3.NP podlaží.

Celková plocha jednotky s příslušenstvím je 77.5 m2.

Jednotka č. 2651/6 se skládá z:

| | |
|---|---------|
| komora mimo b.j. | 2.2 m2 |
| kuchyně | 12.2 m2 |
| předsíň 1 | 5.2 m2 |
| předsíň 2 | 8.7 m2 |
| koupelna | 2.8 m2 |
| WC | 0.8 m2 |
| pokoj 1 | 12.2 m2 |
| pokoj 2 | 12.1 m2 |
| pokoj 3 | 17.9 m2 |
| komora | 1.5 m2 |
| sklep | 1.9 m2 |
| lodžie 1 | 6.2 m2 |
| lodžie 1 se nezapočítává do plochy bytu | |
| lodžie 2 | 6.2 m2 |
| lodžie 2 se nezapočítává do plochy bytu | |

Vybavení náležející k jednotce:

| | |
|---------------------|------|
| a) kuchyňská linka | 1 ks |
| b) sporák | 1 ks |
| c) vestavěné skříně | 2 ks |
| d) vana | 1 ks |
| e) umyvadlo | 1 ks |
| f) WC mísa | 1 ks |
| g) topná tělesa | 4 ks |

Handwritten signature

část Žižkov

810/00

- vlastnictví jednotky dále patří:
- nenosné vodorovné konstrukce (podlaha)
 - nenosné svislé konstrukce (bytové příčky)
 - vstupní dveře a vnitřní dveře včetně zárubní a okna včetně okenních rámu příslušející k jednotce
 - veškeré vnitřní potrubní instalace v jednotce, tj. potrubní instalace vody za odbočnými ventily stoupacích vedení včetně všech zařizovacích předmětů, potrubní vedení odpadní vody od zaústění do stoupacího vedení, potrubní vedení plynu od hl. uzávěru pro jednotku
 - vnitřní el. rozvody včetně zakončení (osv. tělesa, zásuvky, vypínače) včetně hlavního el. jističe pro jednotku a bytového rozvaděče el. proudu

K vlastnictví jednotky č.: 2651/6 dále patří spoluvlastnický podíl o velikosti 775/58227 na společných částech budovy.

70. Jednotka č. 2651/7 je byt 3+1, v 4.NP podlaží.
Celková plocha jednotky s příslušenstvím je 72.0 m².

Jednotka č. 2651/7 se skládá z:

| | |
|---|---------------------|
| komora mimo b.j. | 2.2 m ² |
| kuchyně | 12.2 m ² |
| předsíň | 8.4 m ² |
| koupelna | 2.9 m ² |
| WC | 0.8 m ² |
| pokoj 1 | 12.2 m ² |
| pokoj 2 | 12.1 m ² |
| pokoj 3 | 17.8 m ² |
| komora | 1.5 m ² |
| sklep | 1.9 m ² |
| lodžie 1 | 6.2 m ² |
| lodžie 1 se nezapočítává do plochy bytu | |
| lodžie 2 | 6.2 m ² |
| lodžie 2 se nezapočítává do plochy bytu | |

S vlastnictvím jednotky je neoddělitelně spojen spoluvlastnický podíl na společné části budovy společně vlastníkům jen některých jednotek, tj. jednotek č. 2651/7 a 2651/8, kterou je chodba o ploše 5.4 m² označená v příloze 1 (schéma podlaží) jako SVJ1 (dle ust. par.8 odst. 2 zák. 72/1994 Sb.). Pro stanovení rozsahu spoluvlastnických podílů na společných částech budovy se z této chodby započítává k celkové ploše jednotky č. 2651/7 jedna ideální polovina plochy této chodby tj. 2.7 m².

Vybavení náležející k jednotce:

| | |
|--------------------|------|
| a) kuchyňská linka | 1 ks |
| b) sporák | 1 ks |
| c) vana | 1 ks |
| d) umyvadlo | 1 ks |
| e) WC mísa | 1 ks |
| f) topná tělesa | 4 ks |

K vlastnictví jednotky dále patří:

- nenosné vodorovné konstrukce (podlaha)
- nenosné svislé konstrukce (bytové příčky)
- vstupní dveře a vnitřní dveře včetně zárubní a okna včetně okenních rámu příslušející k jednotce
- veškeré vnitřní potrubní instalace v jednotce, tj. potrubní instalace vody za odbočnými ventily stoupacích vedení včetně všech zařizovacích předmětů, potrubní vedení odpadní vody od

Brh.

zaústění do stoupacího vedení, potrubní vedení plynu od hl. uzávěru pro jednotku

- e) vnitřní el. rozvody včetně zakončení (osv. tělesa, zásuvky, vypínače) včetně hlavního el. jističe pro jednotku a bytového rozvaděče el. proudu

K vlastnictví jednotky č.: 2651/7 dále patří spoluvlastnický podíl o velikosti 747/58227 na společných částech budovy.

71. Jednotka č. 2651/8 je byt 2+kk, v 4.NP podlaží.

Celková plocha jednotky s příslušenstvím je 45.4 m².

Jednotka č. 2651/8 se skládá z:

| | |
|------------------|---------------------|
| kuch. kout | 4.5 m ² |
| komora mimo b.j. | 2.2 m ² |
| předsíň | 6.4 m ² |
| koupelna | 2.3 m ² |
| WC | 0.7 m ² |
| pokoj 1 | 15.8 m ² |
| pokoj 2 | 11.6 m ² |
| sklep | 1.9 m ² |

S vlastnictvím jednotky je neoddělitelně spojen spoluvlastnický podíl na společné části budovy společné vlastníkům jen některých jednotek, tj. jednotek č. 2651/7 a 2651/8, kterou je chodba o ploše 5.4 m² označená v příloze 1 (schéma podlaží) jako SVJ1 (dle ust. par.8 odst. 2 zák. 72/1994 Sb.). Pro stanovení rozsahu spoluvlastnických podílů na společných částech budovy se z této chodby započítává k celkové ploše jednotky č. 2651/8 jedna ideální polovina plochy této chodby tj. 2.7 m².

Vybavení náležející k jednotce:

| | |
|---------------------|------|
| a) kuchyňská linka | 1 ks |
| b) sporák | 1 ks |
| c) vestavěné skříně | 2 ks |
| d) vana | 1 ks |
| e) umyvadlo | 1 ks |
| f) WC mísa | 1 ks |
| g) topná tělesa | 2 ks |

K vlastnictví jednotky dále patří:

- a) nenosné vodorovné konstrukce (podlaha)
b) nenosné svislé konstrukce (bytové příčky)
c) vstupní dveře a vnitřní dveře včetně zárubní a okna včetně okenních rámu příslušející k jednotce
d) veškeré vnitřní potrubní instalace v jednotce, tj. potrubní instalace vody za odbočnými ventily stoupacích vedení včetně všech zařizovacích předmětů, potrubní vedení odpadní vody od zaústění do stoupacího vedení, potrubní vedení plynu od hl. uzávěru pro jednotku
e) vnitřní el. rozvody včetně zakončení (osv. tělesa, zásuvky, vypínače) včetně hlavního el. jističe pro jednotku a bytového rozvaděče el. proudu

K vlastnictví jednotky č.: 2651/8 dále patří spoluvlastnický podíl o velikosti 481/58227 na společných částech budovy.

72. Jednotka č. 2651/9 je byt 3+1, v 4.NP podlaží.

Celková plocha jednotky s příslušenstvím je 77.2 m².

Jednotka č. 2651/9 se skládá z:

| | |
|------------------|---------------------|
| komora mimo b.j. | 2.2 m ² |
| kuchyně | 12.2 m ² |

Handwritten signature

| | |
|---|---------------------|
| předsíň 1 | 5.1 m ² |
| předsíň 2 | 8.5 m ² |
| koupelna | 2.8 m ² |
| WC | 0.8 m ² |
| pokoj 1 | 12.2 m ² |
| pokoj 2 | 12.1 m ² |
| pokoj 3 | 17.9 m ² |
| komora | 1.5 m ² |
| sklep | 1.9 m ² |
| lodžie 1 | 6.2 m ² |
| lodžie 1 se nezapočítává do plochy bytu | |
| lodžie 2 | 6.2 m ² |
| lodžie 2 se nezapočítává do plochy bytu | |

Vybavení náležející k jednotce:

| | |
|---------------------|------|
| a) kuchyňská linka | 1 ks |
| b) sporák | 1 ks |
| c) vestavěné skříně | 2 ks |
| d) vana | 1 ks |
| e) umyvadlo | 1 ks |
| f) WC mísa | 1 ks |
| g) topná tělesa | 4 ks |

K vlastnictví jednotky dále patří:

- nenosné vodorovné konstrukce (podlaha)
- nenosné svislé konstrukce (bytové příčky)
- vstupní dveře a vnitřní dveře včetně zárubní a okna včetně okenních rámu příslušející k jednotce
- veškeré vnitřní potrubní instalace v jednotce, tj. potrubní instalace vody za odbočnými ventily stoupacích vedení včetně všech zařizovacích předmětů, potrubní vedení odpadní vody od zaústění do stoupacího vedení, potrubní vedení plynu od hl. uzávěru pro jednotku
- vnitřní el. rozvody včetně zakončení (osv. tělesa, zásuvky, vypínače) včetně hlavního el. jističe pro jednotku a bytového rozvaděče el. proudu

K vlastnictví jednotky č.: 2651/9 dále patří spoluvlastnický podíl o velikosti 772/58227 na společných částech budovy.

73. Jednotka č. 2651/10 je byt 3+kk, v 5.NP podlaží.

Celková plocha jednotky s příslušenstvím je 71.7 m².

Jednotka č. 2651/10 se skládá z:

| | |
|------------------|---------------------|
| komora mimo b.j. | 2.3 m ² |
| kuch. kout | 12.5 m ² |
| předsíň | 10.8 m ² |
| koupelna | 4.2 m ² |
| WC | 1.0 m ² |
| pokoj 1 | 14.1 m ² |
| pokoj 2 | 10.9 m ² |
| pokoj 3 | 15.9 m ² |
| lodžie | 5.3 m ² |

lodžie se nezapočítává do plochy bytu

Vybavení náležející k jednotce:

| | |
|--------------------|------|
| a) kuchyňská linka | 1 ks |
| b) sporák | 1 ks |
| c) vana | 1 ks |
| d) umyvadlo | 1 ks |
| e) WC mísa | 1 ks |
| f) topná tělesa | 6 ks |

K vlastnictví jednotky dále patří:

- a) nenosné vodorovné konstrukce (podlaha)
- b) nenosné svislé konstrukce (bytové příčky)
- c) vstupní dveře a vnitřní dveře včetně zárubní a okna včetně okenních ráků příslušející k jednotce
- d) veškeré vnitřní potrubní instalace v jednotce, tj. potrubní instalace vody za odbočnými ventily stoupacích vedení včetně všech zařizovacích předmětů, potrubní vedení odpadní vody od zaústění do stoupacího vedení
- e) vnitřní el. rozvody včetně zakončení (osv. tělesa, zásuvky, vypínače) včetně hlavního el. jističe pro jednotku a bytového rozvaděče el. proudu

K vlastnictví jednotky č.: 2651/10 dále patří spoluvlastnický podíl o velikosti 717/58227 na společných částech budovy.

74. Jednotka č. 2651/11 je byt 1+kk, v 5.NP podlaží.

Celková plocha jednotky s příslušenstvím je 42.5 m².

Jednotka č. 2651/11 se skládá z:

| | |
|---------------|---------------------|
| kuch. kout | 5.6 m ² |
| předsíň | 4.0 m ² |
| koupelna + WC | 3.7 m ² |
| pokoj | 29.2 m ² |

Vybavení náležející k jednotce:

| | |
|--------------------|------|
| a) kuchyňská linka | 1 ks |
| b) sporák | 1 ks |
| c) vana | 1 ks |
| d) umyvadlo | 1 ks |
| e) WC mísa | 1 ks |
| f) topná tělesa | 4 ks |

K vlastnictví jednotky dále patří:

- a) nenosné vodorovné konstrukce (podlaha)
- b) nenosné svislé konstrukce (bytové příčky)
- c) vstupní dveře a vnitřní dveře včetně zárubní a okna včetně okenních ráků příslušející k jednotce
- d) veškeré vnitřní potrubní instalace v jednotce, tj. potrubní instalace vody za odbočnými ventily stoupacích vedení včetně všech zařizovacích předmětů, potrubní vedení odpadní vody od zaústění do stoupacího vedení
- e) vnitřní el. rozvody včetně zakončení (osv. tělesa, zásuvky, vypínače) včetně hlavního el. jističe pro jednotku a bytového rozvaděče el. proudu

K vlastnictví jednotky č.: 2651/11 dále patří spoluvlastnický podíl o velikosti 425/58227 na společných částech budovy.

75. Jednotka č. 2651/12 je byt 3+kk, v 5.NP podlaží.

Celková plocha jednotky s příslušenstvím je 71.9 m².

Jednotka č. 2651/12 se skládá z:

| | |
|------------------|---------------------|
| komora mimo b.j. | 2.3 m ² |
| kuch. kout | 12.6 m ² |
| předsíň | 10.8 m ² |
| koupelna | 4.1 m ² |
| WC | 1.1 m ² |
| pokoj 1 | 11.1 m ² |
| pokoj 2 | 13.9 m ² |
| pokoj 3 | 16.0 m ² |
| lodžie | 5.3 m ² |

lodžie se nezapočítává do plochy bytu

Vybavení náležející k jednotce:

| | |
|--------------------|------|
| a) kuchyňská linka | 1 ks |
| b) sporák | 1 ks |
| c) vana | 1 ks |
| d) umyvadlo | 1 ks |
| e) WC mísa | 1 ks |
| f) topná tělesa | 6 ks |

K vlastnictví jednotky dále patří:

- nenosné vodorovné konstrukce (podlaha)
- nenosné svislé konstrukce (bytové příčky)
- vstupní dveře a vnitřní dveře včetně zárubní a okna včetně okenních rámu příslušející k jednotce
- veškeré vnitřní potrubní instalace v jednotce, tj. potrubní instalace vody za odbočnými ventily stoupacích vedení včetně všech zařizovacích předmětů, potrubní vedení odpadní vody od zaústění do stoupacího vedení
- vnitřní el. rozvody včetně zakončení (osv. tělesa, zásuvky, vypínače) včetně hlavního el. jističe pro jednotku a bytového rozvaděče el. proudu

K vlastnictví jednotky č.: 2651/12 dále patří spoluvlastnický podíl o velikosti 719/58227 na společných částech budovy.

76. Jednotka č. 2651/101 je nebytový prostor, v 1.NP podlaží.
Celková plocha jednotky s příslušenstvím je 15.5 m².

Jednotka č. 2651/101 se skládá z:
garáž 15.5 m²

K vlastnictví jednotky dále patří:

- nenosné vodorovné konstrukce (podlaha)
- nenosné svislé konstrukce (příčky)
- vstupní dveře včetně zárubní příslušející k jednotce
- vnitřní el. rozvody včetně zakončení (osv. tělesa, zásuvky, vypínače) včetně hlavního el. jističe pro jednotku

K vlastnictví jednotky č.: 2651/101 dále patří spoluvlastnický podíl o velikosti 155/58227 na společných částech budovy.

77. Jednotka č. 2651/102 je nebytový prostor, v 1.NP podlaží.
Celková plocha jednotky s příslušenstvím je 15.5 m².

Jednotka č. 2651/102 se skládá z:
garáž 15.5 m²

K vlastnictví jednotky dále patří:

- nenosné vodorovné konstrukce (podlaha)
- nenosné svislé konstrukce (příčky)
- vstupní dveře včetně zárubní příslušející k jednotce
- vnitřní el. rozvody včetně zakončení (osv. tělesa, zásuvky, vypínače) včetně hlavního el. jističe pro jednotku

K vlastnictví jednotky č.: 2651/102 dále patří spoluvlastnický podíl o velikosti 155/58227 na společných částech budovy.

Boh.

78. Jednotka č. 2651/103 je nebytový prostor, v 1.NP podlaží.
Celková plocha jednotky s příslušenstvím je 15.5 m².

Jednotka č. 2651/103 se skládá z:
garáž 15.5 m²

K vlastnictví jednotky dále patří:

- a) nenosné vodorovné konstrukce (podlaha)
- b) nenosné svislé konstrukce (příčky)
- c) vstupní dveře včetně zárubní příslušející k jednotce
- d) vnitřní el. rozvody včetně zakončení (osv. tělesa, zásuvky, vypínače) včetně hlavního el.jističe pro jednotku

K vlastnictví jednotky č.: 2651/103 dále patří spoluvlastnický podíl o velikosti 155/58227 na společných částech budovy.

79. Jednotka č. 2651/104 je nebytový prostor, v 1.NP podlaží.
Celková plocha jednotky s příslušenstvím je 15.5 m².

Jednotka č. 2651/104 se skládá z:
garáž 15.5 m²

K vlastnictví jednotky dále patří:

- a) nenosné vodorovné konstrukce (podlaha)
- b) nenosné svislé konstrukce (příčky)
- c) vstupní dveře včetně zárubní příslušející k jednotce
- d) vnitřní el. rozvody včetně zakončení (osv. tělesa, zásuvky, vypínače) včetně hlavního el.jističe pro jednotku

K vlastnictví jednotky č.: 2651/104 dále patří spoluvlastnický podíl o velikosti 155/58227 na společných částech budovy.

80. Jednotka č. 2651/105 je nebytový prostor, v 1.NP podlaží.
Celková plocha jednotky s příslušenstvím je 15.5 m².

Jednotka č. 2651/105 se skládá z:
garáž 15.5 m²

K vlastnictví jednotky dále patří:

- a) nenosné vodorovné konstrukce (podlaha)
- b) nenosné svislé konstrukce (příčky)
- c) vstupní dveře včetně zárubní příslušející k jednotce
- d) vnitřní el. rozvody včetně zakončení (osv. tělesa, zásuvky, vypínače) včetně hlavního el.jističe pro jednotku

K vlastnictví jednotky č.: 2651/105 dále patří spoluvlastnický podíl o velikosti 155/58227 na společných částech budovy.

81. Jednotka č. 2651/106 je nebytový prostor, v 1.NP podlaží.
Celková plocha jednotky s příslušenstvím je 15.5 m².

Jednotka č. 2651/106 se skládá z:
garáž 15.5 m²

K vlastnictví jednotky dále patří:

- a) nenosné vodorovné konstrukce (podlaha)
- b) nenosné svislé konstrukce (příčky)

- c) vstupní dveře včetně zárubní příslušející k jednotce
- d) vnitřní el. rozvody včetně zakončení (osv. tělesa, zásuvky, vypínače) včetně hlavního el. jističe pro jednotku

K vlastnictví jednotky č.: 2651/106 dále patří spoluvlastnický podíl o velikosti 155/58227 na společných částech budovy.

82. Jednotka č. 2652/1 je byt 3+1, v 2.NP podlaží.
Celková plocha jednotky s příslušenstvím je 71.2 m².

Jednotka č. 2652/1 se skládá z:

| | |
|---|---------------------|
| kuchyně | 12.4 m ² |
| předsíň | 8.4 m ² |
| koupelna | 2.8 m ² |
| WC | 0.8 m ² |
| pokoj 1 | 12.0 m ² |
| pokoj 2 | 12.2 m ² |
| pokoj 3 | 17.7 m ² |
| komora | 1.5 m ² |
| sklep 1 | 2.2 m ² |
| sklep 2 | 1.2 m ² |
| lodžie 1 | 6.2 m ² |
| lodžie 1 se nezapočítává do plochy bytu | |
| lodžie 2 | 6.2 m ² |
| lodžie 2 se nezapočítává do plochy bytu | |

Vybavení náležející k jednotce:

| | |
|---------------------|------|
| a) kuchyňská linka | 1 ks |
| b) sporák | 1 ks |
| c) vestavěné skříně | 2 ks |
| d) vana | 1 ks |
| e) umyvadlo | 1 ks |
| f) WC mísa | 1 ks |
| g) topná tělesa | 4 ks |

K vlastnictví jednotky dále patří:

- a) nenosné vodorovné konstrukce (podlaha)
- b) nenosné svislé konstrukce (bytové příčky)
- c) vstupní dveře a vnitřní dveře včetně zárubní a okna včetně okenních rámu příslušející k jednotce
- d) veškeré vnitřní potrubní instalace v jednotce, tj. potrubní instalace vody za odbočnými ventily stoupacích vedení včetně všech zařizovacích předmětů, potrubní vedení odpadní vody od zaústění do stoupacího vedení, potrubní vedení plynu od hl. uzávěru pro jednotku
- e) vnitřní el. rozvody včetně zakončení (osv. tělesa, zásuvky, vypínače) včetně hlavního el. jističe pro jednotku a bytového rozvaděče el. proudu

K vlastnictví jednotky č.: 2652/1 dále patří spoluvlastnický podíl o velikosti 712/58227 na společných částech budovy.

83. Jednotka č. 2652/2 je byt 2+kk, v 2.NP podlaží.
Celková plocha jednotky s příslušenstvím je 44.4 m².

Jednotka č. 2652/2 se skládá z:

| | |
|------------|--------------------|
| kuch. kout | 4.6 m ² |
| předsíň | 5.9 m ² |

Amj.

| | |
|----------|---------|
| koupelna | 2.3 m2 |
| WC | 0.9 m2 |
| pokoj 1 | 15.8 m2 |
| pokoj 2 | 11.5 m2 |
| sklep 1 | 1.2 m2 |
| sklep 2 | 2.2 m2 |

Vybavení náležející k jednotce:

| | |
|---------------------|------|
| a) kuchyňská linka | 1 ks |
| b) sporák | 1 ks |
| c) vestavěné skříně | 2 ks |
| d) vana | 1 ks |
| e) umyvadlo | 1 ks |
| f) WC mísa | 1 ks |
| g) topná tělesa | 2 ks |

K vlastnictví jednotky dále patří:

- nenosné vodorovné konstrukce (podlaha)
- nenosné svislé konstrukce (bytové příčky)
- vstupní dveře a vnitřní dveře včetně zárubní a okna včetně okenních rámu příslušející k jednotce
- veškeré vnitřní potrubní instalace v jednotce, tj. potrubní instalace vody za odbočnými ventily stoupacích vedení včetně všech zařizovacích předmětů, potrubní vedení odpadní vody od zaústění do stoupacího vedení, potrubní vedení plynu od hl. uzávěru pro jednotku
- vnitřní el. rozvody včetně zakončení (osv. tělesa, zásuvky, vypínače) včetně hlavního el. jističe pro jednotku a bytového rozvaděče el. proudu

K vlastnictví jednotky č.: 2652/2 dále patří spoluvlastnický podíl o velikosti 444/58227 na společných částech budovy.

84. Jednotka č. 2652/3 je byt 3+1, v 2.NP podlaží.
Celková plocha jednotky s příslušenstvím je 76.4 m2.

Jednotka č. 2652/3 se skládá z:

| | |
|---|---------|
| kuchyně | 12.3 m2 |
| předsíň 1 | 5.3 m2 |
| předsíň 2 | 8.6 m2 |
| koupelna | 2.8 m2 |
| WC | 0.8 m2 |
| pokoj 1 | 12.0 m2 |
| pokoj 2 | 12.2 m2 |
| pokoj 3 | 17.8 m2 |
| komora | 1.5 m2 |
| sklep 1 | 1.2 m2 |
| sklep 2 | 1.9 m2 |
| lodžie 1 | 6.2 m2 |
| lodžie 1 se nezapočítává do plochy bytu | |
| lodžie 2 | 6.2 m2 |
| lodžie 2 se nezapočítává do plochy bytu | |

Vybavení náležející k jednotce:

| | |
|---------------------|------|
| a) kuchyňská linka | 1 ks |
| b) sporák | 1 ks |
| c) vestavěné skříně | 2 ks |
| d) vana | 1 ks |
| e) umyvadlo | 1 ks |

Paul

- | | |
|-----------------|------|
| f) WC mísa | 1 ks |
| g) topná tělesa | 4 ks |

K vlastnictví jednotky dále patří:

- nenosné vodorovné konstrukce (podlaha)
- nenosné svislé konstrukce (bytové příčky)
- vstupní dveře a vnitřní dveře včetně zárubní a okna včetně okenních rámu příslušející k jednotce
- veškeré vnitřní potrubní instalace v jednotce, tj. potrubní instalace vody za odbočnými ventily stoupacích vedení včetně všech zařizovacích předmětů, potrubní vedení odpadní vody od zaústění do stoupacího vedení, potrubní vedení plynu od hl. uzávěru pro jednotku
- vnitřní el. rozvody včetně zakončení (osv. tělesa, zásuvky, vypínače) včetně hlavního el. jističe pro jednotku a bytového rozvaděče el. proudu

K vlastnictví jednotky č.: 2652/3 dále patří spoluvlastnický podíl o velikosti 764/58227 na společných částech budovy.

85. Jednotka č. 2652/4 je byt 3+1, v 3.NP podlaží.
Celková plocha jednotky s příslušenstvím je 72.0 m².

Jednotka č. 2652/4 se skládá z:

| | |
|---|---------------------|
| komora mimo b.j. | 2.2 m ² |
| kuchyně | 12.3 m ² |
| předsíň | 8.8 m ² |
| koupelna | 2.7 m ² |
| WC | 0.9 m ² |
| pokoj 1 | 12.1 m ² |
| pokoj 2 | 12.1 m ² |
| pokoj 3 | 17.6 m ² |
| komora | 1.5 m ² |
| sklep | 1.8 m ² |
| lodžie 1 | 6.2 m ² |
| lodžie 1 se nezapočítává do plochy bytu | |
| lodžie 2 | 6.2 m ² |
| lodžie 2 se nezapočítává do plochy bytu | |

Vybavení náležející k jednotce:

| | |
|---------------------|------|
| a) kuchyňská linka | 1 ks |
| b) sporák | 1 ks |
| c) vestavěné skříně | 3 ks |
| d) vana | 1 ks |
| e) umyvadlo | 1 ks |
| f) WC mísa | 1 ks |
| g) topná tělesa | 4 ks |

K vlastnictví jednotky dále patří:

- nenosné vodorovné konstrukce (podlaha)
- nenosné svislé konstrukce (bytové příčky)
- vstupní dveře a vnitřní dveře včetně zárubní a okna včetně okenních rámu příslušející k jednotce
- veškeré vnitřní potrubní instalace v jednotce, tj. potrubní instalace vody za odbočnými ventily stoupacích vedení včetně všech zařizovacích předmětů, potrubní vedení odpadní vody od zaústění do stoupacího vedení, potrubní vedení plynu od hl. uzávěru pro jednotku
- vnitřní el. rozvody včetně zakončení (osv. tělesa, zásuvky,

Handwritten signature

vypínače) včetně hlavního el. jističe pro jednotku a bytového rozvaděče el. proudu

K vlastnictví jednotky č.: 2652/4 dále patří spoluvlastnický podíl o velikosti 720/58227 na společných částech budovy.

86. Jednotka č. 2652/5 je byt 2+kk, v 3.NP podlaží.
Celková plocha jednotky s příslušenstvím je 45.0 m².

Jednotka č. 2652/5 se skládá z:

| | |
|------------------|---------------------|
| kuch. kout | 4.6 m ² |
| komora mimo b.j. | 2.2 m ² |
| předsíň | 5.8 m ² |
| koupelna | 2.2 m ² |
| WC | 1.0 m ² |
| pokoj 1 | 15.7 m ² |
| pokoj 2 | 11.6 m ² |
| sklep | 1.9 m ² |

Vybavení náležející k jednotce:

| | |
|---------------------|------|
| a) kuchyňská linka | 1 ks |
| b) sporák | 1 ks |
| c) vestavěné skříně | 1 ks |
| d) vana | 1 ks |
| e) umyvadlo | 1 ks |
| f) WC mísa | 1 ks |
| g) topná tělesa | 2 ks |

K vlastnictví jednotky dále patří:

- nenosné vodorovné konstrukce (podlaha)
- nenosné svislé konstrukce (bytové příčky)
- vstupní dveře a vnitřní dveře včetně zárubní a okna včetně okenních rámu příslušející k jednotce
- veškeré vnitřní potrubní instalace v jednotce, tj. potrubní instalace vody za odbočnými ventily stoupacích vedení včetně všech zařizovacích předmětů, potrubní vedení odpadní vody od zaústění do stoupacího vedení, potrubní vedení plynu od hl. uzávěru pro jednotku
- vnitřní el. rozvody včetně zakončení (osv. tělesa, zásuvky, vypínače) včetně hlavního el. jističe pro jednotku a bytového rozvaděče el. proudu

K vlastnictví jednotky č.: 2652/5 dále patří spoluvlastnický podíl o velikosti 450/58227 na společných částech budovy.

87. Jednotka č. 2652/6 je byt 3+1, v 3.NP podlaží.
Celková plocha jednotky s příslušenstvím je 76.7 m².

Jednotka č. 2652/6 se skládá z:

| | |
|-----------|---------------------|
| kuchyně | 12.3 m ² |
| předsíň 1 | 4.7 m ² |
| předsíň 2 | 8.6 m ² |
| koupelna | 2.8 m ² |
| WC | 0.8 m ² |
| pokoj 1 | 12.0 m ² |
| pokoj 2 | 12.1 m ² |
| pokoj 3 | 17.8 m ² |
| komora 1 | 1.5 m ² |

| | |
|---|--------|
| komora 2 | 2.2 m2 |
| sklep | 1.9 m2 |
| lodžie 1 | 6.2 m2 |
| lodžie 1 se nezapočítává do plochy bytu | |
| lodžie 2 | 6.2 m2 |
| lodžie 2 se nezapočítává do plochy bytu | |

Vybavení náležející k jednotce:

| | |
|---------------------|------|
| a) kuchyňská linka | 1 ks |
| b) sporák | 1 ks |
| c) vestavěné skříně | 1 ks |
| d) vana | 1 ks |
| e) umyvadlo | 1 ks |
| f) WC mísa | 1 ks |
| g) topná tělesa | 4 ks |

K vlastnictví jednotky dále patří:

- nenosné vodorovné konstrukce (podlaha)
- nenosné svislé konstrukce (bytové příčky)
- vstupní dveře a vnitřní dveře včetně zárubní a okna včetně okenních rámu příslušející k jednotce
- veškeré vnitřní potrubní instalace v jednotce, tj. potrubní instalace vody za odbočnými ventily stoupacích vedení včetně všech zařizovacích předmětů, potrubní vedení odpadní vody od zaústění do stoupacího vedení, potrubní vedení plynu od hl. uzávěru pro jednotku
- vnitřní el. rozvody včetně zakončení (osv. tělesa, zásuvky, vypínače) včetně hlavního el. jističe pro jednotku a bytového rozvaděče el. proudu

K vlastnictví jednotky č.: 2652/6 dále patří spoluvlastnický podíl o velikosti 767/58227 na společných částech budovy.

88. Jednotka č. 2652/7 je byt 3+1, v 4.NP podlaží.
Celková plocha jednotky s příslušenstvím je 72.2 m2.

Jednotka č. 2652/7 se skládá z:

| | |
|---|---------|
| komora mimo b.j. | 2.2 m2 |
| kuchyně | 12.3 m2 |
| předsíň | 8.8 m2 |
| koupelna | 2.7 m2 |
| WC | 0.9 m2 |
| pokoj 1 | 12.1 m2 |
| pokoj 2 | 12.1 m2 |
| pokoj 3 | 17.7 m2 |
| komora | 1.5 m2 |
| sklep | 1.9 m2 |
| lodžie 1 | 6.2 m2 |
| lodžie 1 se nezapočítává do plochy bytu | |
| lodžie 2 | 6.2 m2 |
| lodžie 2 se nezapočítává do plochy bytu | |

Vybavení náležející k jednotce:

| | |
|---------------------|------|
| a) kuchyňská linka | 1 ks |
| b) sporák | 1 ks |
| c) vestavěné skříně | 2 ks |
| d) vana | 1 ks |
| e) umyvadlo | 1 ks |
| f) WC mísa | 1 ks |
| g) topná tělesa | 4 ks |

Handwritten signature

K vlastnictví jednotky dále patří:

- a) nenosné vodorovné konstrukce (podlaha)
- b) nenosné svislé konstrukce (bytové příčky)
- c) vstupní dveře a vnitřní dveře včetně zárubní a okna včetně okenních rámu příslušející k jednotce
- d) veškeré vnitřní potrubní instalace v jednotce, tj. potrubní instalace vody za odbočnými ventily stoupacích vedení včetně všech zařizovacích předmětů, potrubní vedení odpadní vody od zaústění do stoupacího vedení, potrubní vedení plynu od hl. uzávěru pro jednotku
- e) vnitřní el. rozvody včetně zakončení (osv. tělesa, zásuvky, vypínače) včetně hlavního el. jističe pro jednotku a bytového rozvaděče el. proudu

K vlastnictví jednotky č.: 2652/7 dále patří spoluvlastnický podíl o velikosti 722/58227 na společných částech budovy.

89. Jednotka č. 2652/8 je byt 2+kk, v 4.NP podlaží.
Celková plocha jednotky s příslušenstvím je 45.3 m².

Jednotka č. 2652/8 se skládá z:

| | |
|------------------|---------------------|
| kuch. kout | 4.8 m ² |
| komora mimo b.j. | 2.2 m ² |
| předsíň | 6.0 m ² |
| koupelna | 2.1 m ² |
| WC | 1.0 m ² |
| pokoj 1 | 15.7 m ² |
| pokoj 2 | 11.6 m ² |
| sklep | 1.9 m ² |

Vybavení náležející k jednotce:

| | |
|---------------------|------|
| a) kuchyňská linka | 1 ks |
| b) sporák | 1 ks |
| c) vestavěné skříně | 2 ks |
| d) vana | 1 ks |
| e) umyvadlo | 1 ks |
| f) WC mísa | 1 ks |
| g) topná tělesa | 2 ks |

K vlastnictví jednotky dále patří:

- a) nenosné vodorovné konstrukce (podlaha)
- b) nenosné svislé konstrukce (bytové příčky)
- c) vstupní dveře a vnitřní dveře včetně zárubní a okna včetně okenních rámu příslušející k jednotce
- d) veškeré vnitřní potrubní instalace v jednotce, tj. potrubní instalace vody za odbočnými ventily stoupacích vedení včetně všech zařizovacích předmětů, potrubní vedení odpadní vody od zaústění do stoupacího vedení, potrubní vedení plynu od hl. uzávěru pro jednotku
- e) vnitřní el. rozvody včetně zakončení (osv. tělesa, zásuvky, vypínače) včetně hlavního el. jističe pro jednotku a bytového rozvaděče el. proudu

K vlastnictví jednotky č.: 2652/8 dále patří spoluvlastnický podíl o velikosti 453/58227 na společných částech budovy.

90. Jednotka č. 2652/9 je byt 3+1, v 4.NP podlaží.
Celková plocha jednotky s příslušenstvím je 77.0 m².

Bond.

Jednotka č. 2652/9 se skládá z:

| | |
|---|---------|
| kuchyně | 12.2 m2 |
| předsíň 1 | 5.1 m2 |
| předsíň 2 | 8.7 m2 |
| koupelna | 2.7 m2 |
| WC | 0.9 m2 |
| pokoj 1 | 12.0 m2 |
| pokoj 2 | 12.3 m2 |
| pokoj 3 | 17.5 m2 |
| komora 1 | 1.5 m2 |
| komora 2 | 2.2 m2 |
| sklep | 1.9 m2 |
| lodžie 1 | 6.2 m2 |
| lodžie 1 se nezapočítává do plochy bytu | |
| lodžie 2 | 6.2 m2 |
| lodžie 2 se nezapočítává do plochy bytu | |

Vybavení náležející k jednotce:

| | |
|---------------------|------|
| a) kuchyňská linka | 1 ks |
| b) sporák | 1 ks |
| c) vestavěné skříně | 1 ks |
| d) vana | 1 ks |
| e) umyvadlo | 1 ks |
| f) WC mísa | 1 ks |
| g) topná tělesa | 4 ks |

K vlastnictví jednotky dále patří:

- nenosné vodorovné konstrukce (podlaha)
- nenosné svislé konstrukce (bytové příčky)
- vstupní dveře a vnitřní dveře včetně zárubní a okna včetně okenních rámu příslušející k jednotce
- veškeré vnitřní potrubní instalace v jednotce, tj. potrubní instalace vody za odbočnými ventily stoupacích vedení včetně všech zařizovacích předmětů, potrubní vedení odpadní vody od zaústění do stoupacího vedení, potrubní vedení plynu od hl. uzávěru pro jednotku
- vnitřní el. rozvody včetně zakončení (osv. tělesa, zásuvky, vypínače) včetně hlavního el. jističe pro jednotku a bytového rozvaděče el. proudu

K vlastnictví jednotky č.: 2652/9 dále patří spoluvlastnický podíl o velikosti 770/58227 na společných částech budovy.

91. Jednotka č. 2652/10 je byt 3+kk, v 5.NP podlaží.

Celková plocha jednotky s příslušenstvím je 72.0 m2.

Jednotka č. 2652/10 se skládá z:

| | |
|---------------------------------------|---------|
| komora mimo b.j. | 2.3 m2 |
| kuch. kout | 12.5 m2 |
| předsíň | 10.8 m2 |
| koupelna | 4.2 m2 |
| WC | 1.0 m2 |
| pokoj 1 | 14.0 m2 |
| pokoj 2 | 11.0 m2 |
| pokoj 3 | 16.2 m2 |
| lodžie | 5.3 m2 |
| lodžie se nezapočítává do plochy bytu | |

Vybavení náležející k jednotce:

| | |
|--------------------|------|
| a) kuchyňská linka | 1 ks |
| b) sporák | 1 ks |
| c) vana | 1 ks |
| d) umyvadlo | 1 ks |
| e) WC mísa | 1 ks |
| f) topná tělesa | 6 ks |

K vlastnictví jednotky dále patří:

- nenosné vodorovné konstrukce (podlaha)
- nenosné svislé konstrukce (bytové příčky)
- vstupní dveře a vnitřní dveře včetně zárubní a okna včetně okenních ráků příslušející k jednotce
- veškeré vnitřní potrubní instalace v jednotce, tj. potrubní instalace vody za odbočnými ventily stoupacích vedení včetně všech zařizovacích předmětů, potrubní vedení odpadní vody od zaústění do stoupacího vedení
- vnitřní el. rozvody včetně zakončení (osv. tělesa, zásuvky, vypínače) včetně hlavního el. jističe pro jednotku a bytového rozvaděče el. proudu

K vlastnictví jednotky č.: 2652/10 dále patří spoluvlastnický podíl o velikosti 720/58227 na společných částech budovy.

92. Jednotka č. 2652/11 je byt 2+kk, v 5.NP podlaží.

Celková plocha jednotky s příslušenstvím je 44.4 m².

Jednotka č. 2652/11 se skládá z:

| | |
|------------------|---------------------|
| kuch. kout | 4.5 m ² |
| komora mimo b.j. | 2.3 m ² |
| předsíň | 5.9 m ² |
| koupelna + WC | 2.8 m ² |
| pokoj 1 | 17.1 m ² |
| pokoj 2 | 11.8 m ² |

Vybavení náležející k jednotce:

| | |
|--------------------|------|
| a) kuchyňská linka | 1 ks |
| b) sporák | 1 ks |
| c) vana | 1 ks |
| d) umyvadlo | 1 ks |
| e) WC mísa | 1 ks |
| f) topná tělesa | 4 ks |

K vlastnictví jednotky dále patří:

- nenosné vodorovné konstrukce (podlaha)
- nenosné svislé konstrukce (bytové příčky)
- vstupní dveře a vnitřní dveře včetně zárubní a okna včetně okenních ráků příslušející k jednotce
- veškeré vnitřní potrubní instalace v jednotce, tj. potrubní instalace vody za odbočnými ventily stoupacích vedení včetně všech zařizovacích předmětů, potrubní vedení odpadní vody od zaústění do stoupacího vedení
- vnitřní el. rozvody včetně zakončení (osv. tělesa, zásuvky, vypínače) včetně hlavního el. jističe pro jednotku a bytového rozvaděče el. proudu

K vlastnictví jednotky č.: 2652/11 dále patří spoluvlastnický podíl o velikosti 444/58227 na společných částech budovy.

93. Jednotka č. 2652/12 je byt 3+kk, v 5.NP podlaží.
Celková plocha jednotky s příslušenstvím je 65.3 m².

Jednotka č. 2652/12 se skládá z:

| | |
|---------------------------------------|---------------------|
| kuch. kout | 2.1 m ² |
| předsíň | 9.3 m ² |
| koupelna | 3.2 m ² |
| WC | 1.0 m ² |
| pokoj 1 | 23.2 m ² |
| pokoj 2 | 10.4 m ² |
| pokoj 3 | 13.8 m ² |
| šatna | 2.3 m ² |
| lodžie | 5.3 m ² |
| lodžie se nezapočítává do plochy bytu | |

Vybavení náležející k jednotce:

| | |
|--------------------|------|
| a) kuchyňská linka | 1 ks |
| b) sporák | 1 ks |
| c) vana | 1 ks |
| d) umyvadlo | 1 ks |
| e) WC mísa | 1 ks |
| f) topná tělesa | 6 ks |

K vlastnictví jednotky dále patří:

- nenosné vodorovné konstrukce (podlaha)
- nenosné svislé konstrukce (bytové příčky)
- vstupní dveře a vnitřní dveře včetně zárubní a okna včetně okenních rámu příslušející k jednotce
- veškeré vnitřní potrubní instalace v jednotce, tj. potrubní instalace vody za odbočnými ventily stoupacích vedení včetně všech zařizovacích předmětů, potrubní vedení odpadní vody od zaústění do stoupacího vedení
- vnitřní el. rozvody včetně zakončení (osv. tělesa, zásuvky, vypínače) včetně hlavního el.jističe pro jednotku a bytového rozvaděče el. proudu

K vlastnictví jednotky č.: 2652/12 dále patří spoluvlastnický podíl o velikosti 653/58227 na společných částech budovy.

94. Jednotka č. 2652/101 je nebytový prostor, v 1.NP podlaží.
Celková plocha jednotky s příslušenstvím je 15.5 m².

Jednotka č. 2652/101 se skládá z:

| | |
|-------|---------------------|
| garáž | 15.5 m ² |
|-------|---------------------|

K vlastnictví jednotky dále patří:

- nenosné vodorovné konstrukce (podlaha)
- nenosné svislé konstrukce (příčky)
- vstupní dveře včetně zárubní příslušející k jednotce
- vnitřní el. rozvody včetně zakončení (osv. tělesa, zásuvky, vypínače) včetně hlavního el.jističe pro jednotku

K vlastnictví jednotky č.: 2652/101 dále patří spoluvlastnický podíl o velikosti 155/58227 na společných částech budovy.

95. Jednotka č. 2652/102 je nebytový prostor, v 1.NP podlaží.
Celková plocha jednotky s příslušenstvím je 15.5 m².

Jednotka č. 2652/102 se skládá z:
garáž 15.5 m2

K vlastnictví jednotky dále patří:

- a) nenosné vodorovné konstrukce (podlaha)
- b) nenosné svislé konstrukce (příčky)
- c) vstupní dveře včetně zárubní příslušející k jednotce
- d) vnitřní el. rozvody včetně zakončení (osv. tělesa, zásuvky, vypínače) včetně hlavního el.jističe pro jednotku

K vlastnictví jednotky č.: 2652/102 dále patří spoluvlastnický podíl o velikosti 155/58227 na společných částech budovy.

96. Jednotka č. 2652/103 je nebytový prostor, v 1.NP podlaží.
Celková plocha jednotky s příslušenstvím je 15.5 m2.

Jednotka č. 2652/103 se skládá z:
garáž 15.5 m2

K vlastnictví jednotky dále patří:

- a) nenosné vodorovné konstrukce (podlaha)
- b) nenosné svislé konstrukce (příčky)
- c) vstupní dveře včetně zárubní příslušející k jednotce
- d) vnitřní el. rozvody včetně zakončení (osv. tělesa, zásuvky, vypínače) včetně hlavního el.jističe pro jednotku

K vlastnictví jednotky č.: 2652/103 dále patří spoluvlastnický podíl o velikosti 155/58227 na společných částech budovy.

97. Jednotka č. 2652/104 je nebytový prostor, v 1.NP podlaží.
Celková plocha jednotky s příslušenstvím je 15.5 m2.

Jednotka č. 2652/104 se skládá z:
garáž 15.5 m2

K vlastnictví jednotky dále patří:

- a) nenosné vodorovné konstrukce (podlaha)
- b) nenosné svislé konstrukce (příčky)
- c) vstupní dveře včetně zárubní příslušející k jednotce
- d) vnitřní el. rozvody včetně zakončení (osv. tělesa, zásuvky, vypínače) včetně hlavního el.jističe pro jednotku

K vlastnictví jednotky č.: 2652/104 dále patří spoluvlastnický podíl o velikosti 155/58227 na společných částech budovy.

98. Jednotka č. 2652/105 je nebytový prostor, v 1.NP podlaží.
Celková plocha jednotky s příslušenstvím je 15.5 m2.

Jednotka č. 2652/105 se skládá z:
garáž 15.5 m2

K vlastnictví jednotky dále patří:

- a) nenosné vodorovné konstrukce (podlaha)
- b) nenosné svislé konstrukce (příčky)
- c) vstupní dveře včetně zárubní příslušející k jednotce
- d) vnitřní el. rozvody včetně zakončení (osv. tělesa, zásuvky, vypínače) včetně hlavního el.jističe pro jednotku

K vlastnictví jednotky č.: 2652/105 dále patří spoluvlastnický podíl o velikosti 155/58227 na společných částech budovy.

99. Jednotka č. 2652/106 je nebytový prostor, v 1.NP podlaží.
Celková plocha jednotky s příslušenstvím je 15.5 m².

Jednotka č. 2652/106 se skládá z:
garáž 15.5 m²

K vlastnictví jednotky dále patří:

- a) nenosné vodorovné konstrukce (podlaha)
- b) nenosné svislé konstrukce (příčky)
- c) vstupní dveře včetně zárubní příslušející k jednotce
- d) vnitřní el. rozvody včetně zakončení (osv. tělesa, zásuvky, vypínače) včetně hlavního el.jističe pro jednotku

K vlastnictví jednotky č.: 2652/106 dále patří spoluvlastnický podíl o velikosti 155/58227 na společných částech budovy.

100. Jednotka č. 2653/1 je byt 3+1, v 2.NP podlaží.
Celková plocha jednotky s příslušenstvím je 71.2 m².

Jednotka č. 2653/1 se skládá z:

| | |
|---|---------------------|
| kuchyně | 12.2 m ² |
| předsíň | 8.7 m ² |
| koupelna | 2.7 m ² |
| WC | 0.8 m ² |
| pokoj 1 | 12.2 m ² |
| pokoj 2 | 12.1 m ² |
| pokoj 3 | 17.6 m ² |
| komora | 1.5 m ² |
| sklep 1 | 2.2 m ² |
| sklep 2 | 1.2 m ² |
| lodžie 1 | 6.2 m ² |
| lodžie 1 se nezapočítává do plochy bytu | |
| lodžie 2 | 6.2 m ² |
| lodžie 2 se nezapočítává do plochy bytu | |

Vybavení náležející k jednotce:

| | |
|---------------------|------|
| a) kuchyňská linka | 1 ks |
| b) sporák | 1 ks |
| c) vestavěné skříně | 1 ks |
| d) vana | 1 ks |
| e) umyvadlo | 1 ks |
| f) WC mísa | 1 ks |
| g) topná tělesa | 4 ks |

K vlastnictví jednotky dále patří:

- a) nenosné vodorovné konstrukce (podlaha)
- b) nenosné svislé konstrukce (bytové příčky)
- c) vstupní dveře a vnitřní dveře včetně zárubní a okna včetně okenních rámu příslušející k jednotce
- d) veškeré vnitřní potrubní instalace v jednotce, tj. potrubní instalace vody za odbočnými ventily stoupacích vedení včetně všech zařizovacích předmětů, potrubní vedení odpadní vody od zaústění do stoupacího vedení, potrubní vedení plynu od hl. uzávěru pro jednotku
- e) vnitřní el. rozvody včetně zakončení (osv. tělesa, zásuvky,

vypínače) včetně hlavního el.jističe pro jednotku a bytového rozvaděče el. proudu

K vlastnictví jednotky č.: 2653/1 dále patří spoluvlastnický podíl o velikosti 712/58227 na společných částech budovy.

101. Jednotka č. 2653/2 je byt 2+kk, v 2.NP podlaží.

Celková plocha jednotky s příslušenstvím je 44.5 m².

Jednotka č. 2653/2 se skládá z:

| | |
|------------|---------------------|
| kuch. kout | 4.6 m ² |
| předsíň | 5.9 m ² |
| koupelna | 2.5 m ² |
| WC | 0.9 m ² |
| pokoj 1 | 15.7 m ² |
| pokoj 2 | 11.5 m ² |
| sklep 1 | 2.2 m ² |
| sklep 2 | 1.2 m ² |

Vybavení náležející k jednotce:

| | |
|---------------------|------|
| a) kuchyňská linka | 1 ks |
| b) sporák | 1 ks |
| c) vestavěné skříně | 2 ks |
| d) vana | 1 ks |
| e) umyvadlo | 1 ks |
| f) WC mísa | 1 ks |
| g) topná tělesa | 2 ks |

K vlastnictví jednotky dále patří:

- nenosné vodorovné konstrukce (podlaha)
- nenosné svislé konstrukce (bytové příčky)
- vstupní dveře a vnitřní dveře včetně zárubní a okna včetně okenních rámu příslušející k jednotce
- veškeré vnitřní potrubní instalace v jednotce, tj. potrubní instalace vody za odbočnými ventily stoupacích vedení včetně všech zařizovacích předmětů, potrubní vedení odpadní vody od zaústění do stoupacího vedení, potrubní vedení plynu od hl. uzávěru pro jednotku
- vnitřní el. rozvody včetně zakončení (osv. tělesa, zásuvky, vypínače) včetně hlavního el.jističe pro jednotku a bytového rozvaděče el. proudu

K vlastnictví jednotky č.: 2653/2 dále patří spoluvlastnický podíl o velikosti 445/58227 na společných částech budovy.

102. Jednotka č. 2653/3 je byt 3+1, v 2.NP podlaží.

Celková plocha jednotky s příslušenstvím je 76.3 m².

Jednotka č. 2653/3 se skládá z:

| | |
|-----------|---------------------|
| kuchyně | 8.2 m ² |
| předsíň 1 | 5.2 m ² |
| předsíň 2 | 10.2 m ² |
| koupelna | 2.6 m ² |
| WC | 0.8 m ² |
| pokoj 1 | 11.9 m ² |
| pokoj 2 | 13.1 m ² |
| pokoj 3 | 21.2 m ² |
| sklep 1 | 1.2 m ² |

| | |
|---|--------|
| sklep 2 | 1.9 m2 |
| lodžie 1 | 6.2 m2 |
| lodžie 1 se nezapočítává do plochy bytu | |
| lodžie 2 | 6.2 m2 |
| lodžie 2 se nezapočítává do plochy bytu | |

Vybavení náležející k jednotce:

| | |
|---------------------|------|
| a) kuchyňská linka | 1 ks |
| b) vestavěné skříně | 4 ks |
| c) vana | 1 ks |
| d) umyvadlo | 1 ks |
| e) WC mísa | 1 ks |
| f) topná tělesa | 4 ks |

K vlastnictví jednotky dále patří:

- nenosné vodorovné konstrukce (podlaha)
- nenosné svislé konstrukce (bytové příčky)
- vstupní dveře a vnitřní dveře včetně zárubní a okna včetně okenních rámu příslušející k jednotce
- veškeré vnitřní potrubní instalace v jednotce, tj. potrubní instalace vody za odbočnými ventily stoupacích vedení včetně všech zařizovacích předmětů, potrubní vedení odpadní vody od zaústění do stoupacího vedení, potrubní vedení plynu od hl. uzávěru pro jednotku
- vnitřní el. rozvody včetně zakončení (osv. tělesa, zásuvky, vypínače) včetně hlavního el. jističe pro jednotku a bytového rozvaděče el. proudu

K vlastnictví jednotky č.: 2653/3 dále patří spoluvlastnický podíl o velikosti 763/58227 na společných částech budovy.

103. Jednotka č. 2653/4 je byt 3+1, v 3.NP podlaží.

Celková plocha jednotky s příslušenstvím je 71.9 m2.

Jednotka č. 2653/4 se skládá z:

| | |
|---|---------|
| komora mimo b.j. | 2.2 m2 |
| kuchyně | 12.2 m2 |
| předsíň | 8.7 m2 |
| koupelna | 2.7 m2 |
| WC | 0.8 m2 |
| pokoj 1 | 12.2 m2 |
| pokoj 2 | 12.1 m2 |
| pokoj 3 | 17.6 m2 |
| komora | 1.5 m2 |
| sklep | 1.9 m2 |
| lodžie 1 | 6.2 m2 |
| lodžie 1 se nezapočítává do plochy bytu | |
| lodžie 2 | 6.2 m2 |
| lodžie 2 se nezapočítává do plochy bytu | |

Vybavení náležející k jednotce:

| | |
|---------------------|------|
| a) kuchyňská linka | 1 ks |
| b) sporák | 1 ks |
| c) vestavěné skříně | 1 ks |
| d) vana | 1 ks |
| e) umyvadlo | 1 ks |
| f) WC mísa | 1 ks |
| g) topná tělesa | 4 ks |

Handwritten signature

K vlastnictví jednotky dále patří:

- a) nenosné vodorovné konstrukce (podlaha)
- b) nenosné svislé konstrukce (bytové příčky)
- c) vstupní dveře a vnitřní dveře včetně zárubní a okna včetně okenních ráků příslušejí k jednotce
- d) veškeré vnitřní potrubní instalace v jednotce, tj. potrubní instalace vody za odbočnými ventily stoupacích vedení včetně všech zařizovacích předmětů, potrubní vedení odpadní vody od zaústění do stoupacího vedení, potrubní vedení plynu od hl. uzávěru pro jednotku
- e) vnitřní el. rozvody včetně zakončení (osv. tělesa, zásuvky, vypínače) včetně hlavního el. jističe pro jednotku a bytového rozvaděče el. proudu

K vlastnictví jednotky č.: 2653/4 dále patří spoluvlastnický podíl o velikosti 719/58227 na společných částech budovy.

104. Jednotka č. 2653/5 je byt 2+kk, v 3.NP podlaží.

Celková plocha jednotky s příslušenstvím je 44.2 m².

Jednotka č. 2653/5 se skládá z:

| | |
|------------------|---------------------|
| kuch. kout | 8.5 m ² |
| komora mimo b.j. | 2.2 m ² |
| předsíň | 5.8 m ² |
| koupelna | 2.3 m ² |
| WC | 0.9 m ² |
| pokoj 1 | 11.1 m ² |
| pokoj 2 | 11.5 m ² |
| sklep | 1.9 m ² |

Vybavení náležející k jednotce:

| | |
|---------------------|------|
| a) kuchyňská linka | 1 ks |
| b) sporák | 1 ks |
| c) vestavěné skříně | 1 ks |
| d) vana | 1 ks |
| e) umyvadlo | 1 ks |
| f) WC mísa | 1 ks |
| g) topná tělesa | 2 ks |

K vlastnictví jednotky dále patří:

- a) nenosné vodorovné konstrukce (podlaha)
- b) nenosné svislé konstrukce (bytové příčky)
- c) vstupní dveře a vnitřní dveře včetně zárubní a okna včetně okenních ráků příslušejí k jednotce
- d) veškeré vnitřní potrubní instalace v jednotce, tj. potrubní instalace vody za odbočnými ventily stoupacích vedení včetně všech zařizovacích předmětů, potrubní vedení odpadní vody od zaústění do stoupacího vedení, potrubní vedení plynu od hl. uzávěru pro jednotku
- e) vnitřní el. rozvody včetně zakončení (osv. tělesa, zásuvky, vypínače) včetně hlavního el. jističe pro jednotku a bytového rozvaděče el. proudu

K vlastnictví jednotky č.: 2653/5 dále patří spoluvlastnický podíl o velikosti 442/58227 na společných částech budovy.

105. Jednotka č. 2653/6 je byt 3+1, v 3.NP podlaží.

Celková plocha jednotky s příslušenstvím je 78.0 m².

Jednotka č. 2653/6 se skládá z:

| | |
|---|---------|
| kuchyně | 8.2 m2 |
| předsíň 1 | 5.2 m2 |
| předsíň 2 | 10.1 m2 |
| koupelna | 3.0 m2 |
| WC | 0.9 m2 |
| pokoj 1 | 12.0 m2 |
| pokoj 2 | 13.1 m2 |
| pokoj 3 | 21.4 m2 |
| komora | 2.2 m2 |
| sklep | 1.9 m2 |
| lodžie 1 | 6.2 m2 |
| lodžie 1 se nezapočítává do plochy bytu | |
| lodžie 2 | 6.2 m2 |
| lodžie 2 se nezapočítává do plochy bytu | |

Vybavení náležející k jednotce:

| | |
|---------------------|------|
| a) kuchyňská linka | 1 ks |
| b) sporák | 1 ks |
| c) vestavěné skříně | 4 ks |
| d) vana | 1 ks |
| e) umyvadlo | 1 ks |
| f) WC mísa | 1 ks |
| g) topná tělesa | 4 ks |

K vlastnictví jednotky dále patří:

- nenosné vodorovné konstrukce (podlaha)
- nenosné svislé konstrukce (bytové příčky)
- vstupní dveře a vnitřní dveře včetně zárubní a okna včetně okenních ráků příslušející k jednotce
- veškeré vnitřní potrubní instalace v jednotce, tj. potrubní instalace vody za odbočnými ventily stoupacích vedení včetně všech zařizovacích předmětů, potrubní vedení odpadní vody od zaústění do stoupacího vedení, potrubní vedení plynu od hl. uzávěru pro jednotku
- vnitřní el. rozvody včetně zakončení (osv. tělesa, zásuvky, vypínače) včetně hlavního el. jističe pro jednotku a bytového rozvaděče el. proudu

K vlastnictví jednotky č.: 2653/6 dále patří spoluvlastnický podíl o velikosti 780/58227 na společných částech budovy.

106. Jednotka č. 2653/7 je byt 3+1, v 4.NP podlaží.

Celková plocha jednotky s příslušenstvím je 72.3 m2.

Jednotka č. 2653/7 se skládá z:

| | |
|---|---------|
| komora mimo b.j. | 2.2 m2 |
| kuchyně | 12.3 m2 |
| předsíň | 8.7 m2 |
| koupelna | 2.8 m2 |
| WC | 0.8 m2 |
| pokoj 1 | 12.1 m2 |
| pokoj 2 | 12.1 m2 |
| pokoj 3 | 17.9 m2 |
| komora | 1.5 m2 |
| sklep | 1.9 m2 |
| lodžie 1 | 6.2 m2 |
| lodžie 1 se nezapočítává do plochy bytu | |
| lodžie 2 | 6.2 m2 |
| lodžie 2 se nezapočítává do plochy bytu | |

Vybavení náležející k jednotce:

| | |
|---------------------|------|
| a) kuchyňská linka | 1 ks |
| b) sporák | 1 ks |
| c) vestavěné skříně | 1 ks |
| d) vana | 1 ks |
| e) umyvadlo | 1 ks |
| f) WC mísa | 1 ks |
| g) topná tělesa | 4 ks |

K vlastnictví jednotky dále patří:

- nenosné vodorovné konstrukce (podlaha)
- nenosné svislé konstrukce (bytové příčky)
- vstupní dveře a vnitřní dveře včetně zárubní a okna včetně okenních rámu příslušející k jednotce
- veškeré vnitřní potrubní instalace v jednotce, tj. potrubní instalace vody za odbočnými ventily stoupacích vedení včetně všech zařizovacích předmětů, potrubní vedení odpadní vody od zaústění do stoupacího vedení, potrubní vedení plynu od hl. uzávěru pro jednotku
- vnitřní el. rozvody včetně zakončení (osv. tělesa, zásuvky, vypínače) včetně hlavního el. jističe pro jednotku a bytového rozvaděče el. proudu

K vlastnictví jednotky č.: 2653/7 dále patří spoluvlastnický podíl o velikosti 723/58227 na společných částech budovy.

107. Jednotka č. 2653/8 je byt 2+kk, v 4.NP podlaží.

Celková plocha jednotky s příslušenstvím je 44.9 m².

Jednotka č. 2653/8 se skládá z:

| | |
|------------------|---------------------|
| kuch. kout | 4.4 m ² |
| komora mimo b.j. | 2.2 m ² |
| předsíň | 6.1 m ² |
| koupelna | 2.1 m ² |
| WC | 0.8 m ² |
| pokoj 1 | 16.0 m ² |
| pokoj 2 | 11.4 m ² |
| sklep | 1.9 m ² |

Vybavení náležející k jednotce:

| | |
|---------------------|------|
| a) kuchyňská linka | 1 ks |
| b) sporák | 1 ks |
| c) vestavěné skříně | 2 ks |
| d) vana | 1 ks |
| e) umyvadlo | 1 ks |
| f) WC mísa | 1 ks |
| g) topná tělesa | 2 ks |

K vlastnictví jednotky dále patří:

- nenosné vodorovné konstrukce (podlaha)
- nenosné svislé konstrukce (bytové příčky)
- vstupní dveře a vnitřní dveře včetně zárubní a okna včetně okenních rámu příslušející k jednotce
- veškeré vnitřní potrubní instalace v jednotce, tj. potrubní instalace vody za odbočnými ventily stoupacích vedení včetně všech zařizovacích předmětů, potrubní vedení odpadní vody od zaústění do stoupacího vedení, potrubní vedení plynu od hl. uzávěru pro jednotku
- vnitřní el. rozvody včetně zakončení (osv. tělesa, zásuvky,

vypínače) včetně hlavního el. jističe pro jednotku a bytového rozvaděče el. proudu

K vlastnictví jednotky č.: 2653/8 dále patří spoluvlastnický podíl o velikosti 449/58227 na společných částech budovy.

108. Jednotka č. 2653/9 je byt 3+1, v 4.NP podlaží.
Celková plocha jednotky s příslušenstvím je 77.4 m².

Jednotka č. 2653/9 se skládá z:

| | |
|---|---------------------|
| kuchyně | 8.2 m ² |
| předsín 1 | 5.1 m ² |
| předsín 2 | 10.1 m ² |
| koupelna | 3.0 m ² |
| WC | 0.8 m ² |
| pokoj 1 | 11.9 m ² |
| pokoj 2 | 13.1 m ² |
| pokoj 3 | 21.1 m ² |
| komora | 2.2 m ² |
| sklep | 1.9 m ² |
| lodžie 1 | 6.2 m ² |
| lodžie 1 se nezapočítává do plochy bytu | |
| lodžie 2 | 6.2 m ² |
| lodžie 2 se nezapočítává do plochy bytu | |

Vybavení náležející k jednotce:

| | |
|---------------------|------|
| a) sporák | 1 ks |
| b) vestavěné skříně | 4 ks |
| c) vana | 1 ks |
| d) umyvadlo | 1 ks |
| e) WC mísa | 1 ks |
| f) topná tělesa | 4 ks |

K vlastnictví jednotky dále patří:

- nenosné vodorovné konstrukce (podlaha)
- nenosné svislé konstrukce (bytové příčky)
- vstupní dveře a vnitřní dveře včetně zárubní a okna včetně okenních rámu příslušející k jednotce
- veškeré vnitřní potrubní instalace v jednotce, tj. potrubní instalace vody za odbočnými ventily stoupacích vedení včetně všech zařizovacích předmětů, potrubní vedení odpadní vody od zaústění do stoupacího vedení, potrubní vedení plynu od hl. uzávěru pro jednotku
- vnitřní el. rozvody včetně zakončení (osv. tělesa, zásuvky, vypínače) včetně hlavního el. jističe pro jednotku a bytového rozvaděče el. proudu

K vlastnictví jednotky č.: 2653/9 dále patří spoluvlastnický podíl o velikosti 774/58227 na společných částech budovy.

109. Jednotka č. 2653/10 je byt 3+1, v 5.NP podlaží.
Celková plocha jednotky s příslušenstvím je 93.6 m².

Jednotka č. 2653/10 se skládá z:

| | |
|------------------|---------------------|
| komora mimo b.j. | 2.3 m ² |
| kuch. kout | 12.6 m ² |
| předsín | 12.7 m ² |
| koupelna | 4.1 m ² |

| | |
|---------------------------------------|---------|
| WC | 1.0 m2 |
| pokoj 1 | 14.0 m2 |
| pokoj 2 | 10.7 m2 |
| pokoj 3 | 14.6 m2 |
| pokoj 4 | 16.8 m2 |
| šatna | 4.8 m2 |
| lodžie | 5.3 m2 |
| lodžie se nezapočítává do plochy bytu | |

Vybavení náležející k jednotce:

| | |
|--------------------|------|
| a) kuchyňská linka | 1 ks |
| b) sporák | 1 ks |
| c) vana | 1 ks |
| d) umyvadlo | 1 ks |
| e) WC mísa | 1 ks |
| f) topná tělesa | 7 ks |

K vlastnictví jednotky dále patří:

- nenosné vodorovné konstrukce (podlaha)
- nenosné svislé konstrukce (bytové příčky)
- vstupní dveře a vnitřní dveře včetně zárubní a okna včetně okenních rámu příslušející k jednotce
- veškeré vnitřní potrubní instalace v jednotce, tj. potrubní instalace vody za odbočnými ventily stoupacích vedení včetně všech zařizovacích předmětů, potrubní vedení odpadní vody od zaústění do stoupacího vedení
- vnitřní el. rozvody včetně zakončení (osv. tělesa, zásuvky, vypínače) včetně hlavního el. jističe pro jednotku a bytového rozvaděče el. proudu

K vlastnictví jednotky č.: 2653/10 dále patří spoluvlastnický podíl o velikosti 936/58227 na společných částech budovy.

110. Jednotka č. 2653/11 je byt 3+1, v 5.NP podlaží.
Celková plocha jednotky s příslušenstvím je 97.7 m2.

Jednotka č. 2653/11 se skládá z:

| | |
|---------------------------------------|---------|
| komora mimo b.j. | 2.3 m2 |
| kuch. kout | 7.9 m2 |
| předsíň | 12.0 m2 |
| koupelna | 6.1 m2 |
| WC | 1.2 m2 |
| pokoj 1 | 10.6 m2 |
| pokoj 2 | 14.1 m2 |
| pokoj 3 | 16.5 m2 |
| pokoj 4 | 23.2 m2 |
| šatna | 3.8 m2 |
| balkon | 6.4 m2 |
| balkon se nezapočítává do plochy bytu | |

Vybavení náležející k jednotce:

| | |
|--------------------|------|
| a) kuchyňská linka | 1 ks |
| b) sporák | 1 ks |
| c) vana | 1 ks |
| d) umyvadlo | 1 ks |
| e) WC mísa | 1 ks |
| f) topná tělesa | 7 ks |

Handwritten signature

K vlastnictví jednotky dále patří:

- a) nenosné vodorovné konstrukce (podlaha)
- b) nenosné svislé konstrukce (bytové příčky)
- c) vstupní dveře a vnitřní dveře včetně zárubní a okna včetně okenních rámu příslušející k jednotce
- d) veškeré vnitřní potrubní instalace v jednotce, tj. potrubní instalace vody za odbočnými ventily stoupacích vedení včetně všech zařizovacích předmětů, potrubní vedení odpadní vody od zaústění do stoupacího vedení
- e) vnitřní el. rozvody včetně zakončení (osv. tělesa, zásuvky, vypínače) včetně hlavního el. jističe pro jednotku a bytového rozvaděče el. proudu

K vlastnictví jednotky č.: 2653/11 dále patří spoluvlastnický podíl o velikosti 977/58227 na společných částech budovy.

111. Jednotka č. 2653/101 je nebytový prostor, v 1.NP podlaží.
Celková plocha jednotky s příslušenstvím je 15.5 m².

Jednotka č. 2653/101 se skládá z:
garáž 15.5 m²

K vlastnictví jednotky dále patří:

- a) nenosné vodorovné konstrukce (podlaha)
- b) nenosné svislé konstrukce (příčky)
- c) vstupní dveře včetně zárubní příslušející k jednotce
- d) vnitřní el. rozvody včetně zakončení (osv. tělesa, zásuvky, vypínače) včetně hlavního el. jističe pro jednotku

K vlastnictví jednotky č.: 2653/101 dále patří spoluvlastnický podíl o velikosti 155/58227 na společných částech budovy.

112. Jednotka č. 2653/102 je nebytový prostor, v 1.NP podlaží.
Celková plocha jednotky s příslušenstvím je 15.5 m².

Jednotka č. 2653/102 se skládá z:
garáž 15.5 m²

K vlastnictví jednotky dále patří:

- a) nenosné vodorovné konstrukce (podlaha)
- b) nenosné svislé konstrukce (příčky)
- c) vstupní dveře včetně zárubní příslušející k jednotce
- d) vnitřní el. rozvody včetně zakončení (osv. tělesa, zásuvky, vypínače) včetně hlavního el. jističe pro jednotku

K vlastnictví jednotky č.: 2653/102 dále patří spoluvlastnický podíl o velikosti 155/58227 na společných částech budovy.

113. Jednotka č. 2653/103 je nebytový prostor, v 1.NP podlaží.
Celková plocha jednotky s příslušenstvím je 15.5 m².

Jednotka č. 2653/103 se skládá z:
garáž 15.5 m²

K vlastnictví jednotky dále patří:

- a) nenosné vodorovné konstrukce (podlaha)
- b) nenosné svislé konstrukce (příčky)

- c) vstupní dveře včetně zárubní příslušející k jednotce
- d) vnitřní el. rozvody včetně zakončení (osv. tělesa, zásuvky, vypínače) včetně hlavního el.jističe pro jednotku

K vlastnictví jednotky č.: 2653/103 dále patří spoluvlastnický podíl o velikosti 155/58227 na společných částech budovy.

114. Jednotka č. 2653/104 je nebytový prostor, v 1.NP podlaží.
Celková plocha jednotky s příslušenstvím je 15.5 m².

Jednotka č. 2653/104 se skládá z:
garáž 15.5 m²

K vlastnictví jednotky dále patří:

- a) nenosné vodorovné konstrukce (podlaha)
- b) nenosné svislé konstrukce (příčky)
- c) vstupní dveře včetně zárubní příslušející k jednotce
- d) vnitřní el. rozvody včetně zakončení (osv. tělesa, zásuvky, vypínače) včetně hlavního el.jističe pro jednotku

K vlastnictví jednotky č.: 2653/104 dále patří spoluvlastnický podíl o velikosti 155/58227 na společných částech budovy.

115. Jednotka č. 2653/105 je nebytový prostor, v 1.NP podlaží.
Celková plocha jednotky s příslušenstvím je 15.5 m².

Jednotka č. 2653/105 se skládá z:
garáž 15.5 m²

K vlastnictví jednotky dále patří:

- a) nenosné vodorovné konstrukce (podlaha)
- b) nenosné svislé konstrukce (příčky)
- c) vstupní dveře včetně zárubní příslušející k jednotce
- d) vnitřní el. rozvody včetně zakončení (osv. tělesa, zásuvky, vypínače) včetně hlavního el.jističe pro jednotku

K vlastnictví jednotky č.: 2653/105 dále patří spoluvlastnický podíl o velikosti 155/58227 na společných částech budovy.

116. Jednotka č. 2653/106 je nebytový prostor, v 1.NP podlaží.
Celková plocha jednotky s příslušenstvím je 15.5 m².

Jednotka č. 2653/106 se skládá z:
garáž 15.5 m²

K vlastnictví jednotky dále patří:

- a) nenosné vodorovné konstrukce (podlaha)
- b) nenosné svislé konstrukce (příčky)
- c) vstupní dveře včetně zárubní příslušející k jednotce
- d) vnitřní el. rozvody včetně zakončení (osv. tělesa, zásuvky, vypínače) včetně hlavního el.jističe pro jednotku

K vlastnictví jednotky č.: 2653/106 dále patří spoluvlastnický podíl o velikosti 155/58227 na společných částech budovy.

Fond.

VŠECHNY JEDNOTKY JSOU V REÁLNÉM VÝLUČNÉM VLASTNICTVÍ:
Městské části Praha 3, IČ 063 517

C) URČENÍ SPOLEČNÝCH ČÁSTÍ BUDOVY

1. Společnými částmi budovy jsou části určené pro společné užívání ve smyslu par. 2, písm. e), zákona č.72/1994 Sb.

Společné části budovy :

- a) základy včetně izolací
- b) svislé a vodorovné nosné a nenosné konstrukce budovy včetně konstrukcí nenosných, které k nim náležejí (tzn. veškeré nenosné konstrukce budovy nacházející se mimo jednotky a příslušenství jednotek)
- c) nosné konstrukce lodžii
- d) schodiště a chodby včetně dveří, zajišťující přímý přístup do společných částí a oken, zajišťujících osvětlení a větrání společných částí
- e) lodžie přímo přístupné ze společných částí
- f) střešní plášť
- g) vstupní prostory (vchody) včetně předložených schodišť
- h) sklepní prostory (žehlírny, sušárny, prádelny, sklepní místnosti)
- i) rozvody odsávání a větrání včetně ventilátorů
- j) rozvody tepla (ÚT), včetně radiátorů, plynu, teplé a studené vody včetně vodovodní přípojky, kanalizace včetně kanalizační přípojky a příslušných součástí v rozsahu vymezeném vyhláškou MLVH č. 144/1978 Sb. ve znění vyhlášky č. 185/1988 Sb., domovní elektroinstalace nn, slaboproudé rozvody (zvonky, STA)
- k) bleskosvod
- l) komínové těleso
- m) výtahy včetně strojovny a výtahových šachet
- n) technické zařízení nainstalované ve společných částech budovy

Podlahové plochy společných částí budovy jsou v příloze č. 1 (schémata půdorysů jednotlivých podlaží budovy) uvedeny takto:

| Podlaží | Graf.zn. | Název | Výměra |
|---------|----------|----------------------|---------|
| 1.PP | A01 | schod.prostor+chodba | 10.1 m2 |
| | A02 | chodba | 14.0 m2 |
| | A03 | chodba | 17.2 m2 |
| | A04 | chodba | 14.2 m2 |
| | A05 | schod.prostor+chodba | 17.7 m2 |
| | A06 | prádelna | 12.8 m2 |
| | A07 | telef.ústředna | 5.1 m2 |
| | A08 | žehlírna | 15.8 m2 |
| | A09 | sušárna | 23.9 m2 |
| | A10 | chodba | 24.5 m2 |
| | A11 | chodba | 14.0 m2 |
| | A12 | schod.prostor+chodba | 22.8 m2 |
| | A13 | sklepní místnost | 12.8 m2 |
| | A14 | sklepní místnost | 40.7 m2 |
| | A15 | chodba | 24.5 m2 |
| 1.NP | B01 | schod.prostor+chodba | 16.1 m2 |
| | B02 | strojovna výtahu | 4.4 m2 |
| | B03 | chodba | 7.1 m2 |
| | B04 | sklad | 3.0 m2 |

| | | | | |
|------|-----|----------------------|------|----|
| | B05 | kočárkárna | 3.4 | m2 |
| | B06 | schod.prostor+chodba | 16.1 | m2 |
| | B07 | chodba | 7.1 | m2 |
| | B08 | kočárkárna | 6.4 | m2 |
| | B09 | strojovna výtahu | 4.4 | m2 |
| | B10 | schod.prostor+chodba | 16.1 | m2 |
| | B11 | chodba | 7.1 | m2 |
| | B12 | kočárkárna | 6.4 | m2 |
| | B13 | strojovna výtahu | 4.4 | m2 |
| | B14 | chodba | 22.0 | m2 |
| | B15 | sklepní místnost | 12.8 | m2 |
| | B16 | schod.prostor+chodba | 22.8 | m2 |
| | B17 | sušárna | 19.7 | m2 |
| | B18 | sušárna | 20.0 | m2 |
| | B19 | chodba | 24.5 | m2 |
| | B20 | chodba | 19.5 | m2 |
| | B21 | prádelna | 12.8 | m2 |
| | B22 | schod.prostor+chodba | 22.8 | m2 |
| | B23 | mandl | 15.8 | m2 |
| | B24 | sušárna | 23.9 | m2 |
| | B25 | chodba | 24.5 | m2 |
| | B26 | chodba | 22.0 | m2 |
| | B27 | schod.prostor+chodba | 22.8 | m2 |
| | B28 | sklepní místnost | 12.8 | m2 |
| | B29 | sušárna | 19.7 | m2 |
| | B30 | dílna | 20.0 | m2 |
| | B31 | chodba | 24.5 | m2 |
| 2.NP | C01 | schod.prostor+chodba | 16.1 | m2 |
| | C02 | sušárna | 4.4 | m2 |
| | C03 | chodba | 7.1 | m2 |
| | C04 | schod.prostor+chodba | 23.5 | m2 |
| | C05 | sušárna | 4.4 | m2 |
| | C06 | schod.prostor+chodba | 23.5 | m2 |
| | C07 | sušárna | 4.4 | m2 |
| | C08 | schod.prostor+chodba | 23.5 | m2 |
| | C09 | kočárkárna | 6.4 | m2 |
| | C10 | strojovna výtahu | 4.4 | m2 |
| | C11 | schod.prostor+chodba | 16.1 | m2 |
| | C12 | chodba | 7.1 | m2 |
| | C13 | kočárkárna | 6.4 | m2 |
| | C14 | strojovna výtahu | 4.4 | m2 |
| | C15 | schod.prostor+chodba | 23.5 | m2 |
| | C16 | kočárkárna | 6.4 | m2 |
| | C17 | strojovna výtahu | 4.4 | m2 |
| 3.NP | D01 | schod.prostor+chodba | 23.5 | m2 |
| | D02 | sušárna | 4.4 | m2 |
| | D03 | schod.prostor+chodba | 23.5 | m2 |
| | D04 | sušárna | 4.4 | m2 |
| | D05 | schod.prostor+chodba | 23.5 | m2 |
| | D06 | sušárna | 4.4 | m2 |
| | D07 | schod.prostor+chodba | 23.5 | m2 |
| | D08 | sušárna | 4.4 | m2 |
| | D09 | schod.prostor+chodba | 23.5 | m2 |
| | D10 | sušárna | 4.4 | m2 |
| | D11 | schod.prostor+chodba | 23.5 | m2 |
| | D12 | sušárna | 4.4 | m2 |
| 4.NP | E01 | schod.prostor+chodba | 28.8 | m2 |
| | E02 | sušárna | 4.4 | m2 |
| | E03 | místn. bývalé koteln | 4.3 | m2 |
| | E04 | schod.prostor+chodba | 23.5 | m2 |

| | | | |
|------|---------------|----------------------|------------------|
| | E05 | sušárna | 4.4 m2 |
| | E06 | schod.prostor+chodba | 28.8 m2 |
| | E07 | sušárna | 4.4 m2 |
| | E08 | schod.prostor+chodba | 16.1 m2 |
| | E09 | sušárna | 4.4 m2 |
| | E10 | schod.prostor+chodba | 23.5 m2 |
| | E11 | sušárna | 4.4 m2 |
| | E12 | schod.prostor+chodba | 23.5 m2 |
| | E13 | sušárna | 4.4 m2 |
| 5.NP | F01 | schod.prostor+chodba | 29.6 m2 |
| | F02 | sušárna | 4.4 m2 |
| | F03 | schod.prostor+chodba | 29.6 m2 |
| | F04 | sušárna | 4.4 m2 |
| | F05 | schod.prostor+chodba | 29.6 m2 |
| | F06 | sušárna | 4.4 m2 |
| | F07 | schod.prostor+chodba | 29.6 m2 |
| | F08 | sušárna | 4.4 m2 |
| | F09 | schod.prostor+chodba | 29.6 m2 |
| | F10 | sušárna | 4.4 m2 |
| | F11 | schod.prostor+chodba | 29.6 m2 |
| | F12 | sušárna | 4.4 m2 |
| | CELKEM | | 1467.3 m2 |

Všechny tyto společné části mají právo užívat a povinnost podílet se na jejich opravách a údržbě všichni spoluvlastníci z titulu svého spoluvlastnického práva.

2. Určení společných částí budovy společně vlastníkům jen některých jednotek :

V budově č.p. 2648, 2649, 2650, 2651, 2652, 2653 jsou společné části, ke kterým mají právo vlastnické pouze někteří vlastníci.

SVJ1 - spol. chodba o podlahové ploše 5.4 m2

k bj. 2651/7 přínáleží 1/2 spol. chodby SVJ1, tj. 2.7 m2

k bj. 2651/8 přínáleží 1/2 spol. chodby SVJ1, tj. 2.7 m2

3. Spoluvlastnické podíly vlastníků jednotek na společných částech budovy se řídí vzájemným poměrem podlahové plochy jednotek k celkové ploše všech jednotek v domě.

Spoluvlastnické podíly vyjádřené zlomkem jsou uvedené u každé konkrétní jednotky a vztahují se ke všem společným částem domu včetně pozemku.

D) ÚPRAVA PRÁV K POZEMKU

Pozemky v katastrálním území Žižkov, parcelní čísla 2182/6, 2182/7, 2182/8, 2182/9, 2182/10, 2182/11, zast.plocha, ve vlastnictví vlastníka Městské části Praha 3, IČ 063 517, na kterých je postavena budova č.p. 2648, 2649, 2650, 2651, 2652, 2653, ve které se vymezují jednotky podle zákona č. 72/1994 Sb., se rozdělují a práva k nim se upravují takto :

Jednotce č. 2648/ 1 přináležejí spoluvlastnický podíl k pozemkům parc. č.: 2182/6, 2182/7, 2182/8, 2182/9, 2182/10, 2182/11 v rozsahu podílu 700/58227 pozemku.

Pozemky jsou předmětem převodu v souladu s par. 21, odst. 1 zákona č. 72/1994 Sb.

Jednotce č. 2648/ 2 přináležejí spoluvlastnický podíl k pozemkům parc. č.: 2182/6, 2182/7, 2182/8, 2182/9, 2182/10, 2182/11 v rozsahu podílu 438/58227 pozemku.

Pozemky jsou předmětem převodu v souladu s par. 21, odst. 1 zákona č. 72/1994 Sb.

Jednotce č. 2648/ 3 přináležejí spoluvlastnický podíl k pozemkům parc. č.: 2182/6, 2182/7, 2182/8, 2182/9, 2182/10, 2182/11 v rozsahu podílu 763/58227 pozemku.

Pozemky jsou předmětem převodu v souladu s par. 21, odst. 1 zákona č. 72/1994 Sb.

Jednotce č. 2648/ 4 přináležejí spoluvlastnický podíl k pozemkům parc. č.: 2182/6, 2182/7, 2182/8, 2182/9, 2182/10, 2182/11 v rozsahu podílu 708/58227 pozemku.

Pozemky jsou předmětem převodu v souladu s par. 21, odst. 1 zákona č. 72/1994 Sb.

Jednotce č. 2648/ 5 přináležejí spoluvlastnický podíl k pozemkům parc. č.: 2182/6, 2182/7, 2182/8, 2182/9, 2182/10, 2182/11 v rozsahu podílu 445/58227 pozemku.

Pozemky jsou předmětem převodu v souladu s par. 21, odst. 1 zákona č. 72/1994 Sb.

Jednotce č. 2648/ 6 přináležejí spoluvlastnický podíl k pozemkům parc. č.: 2182/6, 2182/7, 2182/8, 2182/9, 2182/10, 2182/11 v rozsahu podílu 777/58227 pozemku.

Pozemky jsou předmětem převodu v souladu s par. 21, odst. 1 zákona č. 72/1994 Sb.

Jednotce č. 2648/ 7 přináležejí spoluvlastnický podíl k pozemkům parc. č.: 2182/6, 2182/7, 2182/8, 2182/9, 2182/10, 2182/11 v rozsahu podílu 707/58227 pozemku.

Pozemky jsou předmětem převodu v souladu s par. 21, odst. 1 zákona č. 72/1994 Sb.

Jednotce č. 2648/ 8 přináležejí spoluvlastnický podíl k pozemkům parc. č.: 2182/6, 2182/7, 2182/8, 2182/9, 2182/10, 2182/11 v rozsahu podílu 450/58227 pozemku.

Pozemky jsou předmětem převodu v souladu s par. 21, odst. 1 zákona č. 72/1994 Sb.

Jednotce č. 2648/ 9 přináležejí spoluvlastnický podíl k pozemkům parc. č.: 2182/6, 2182/7, 2182/8, 2182/9, 2182/10, 2182/11 v rozsahu podílu 762/58227 pozemku.

Fond

Pozemky jsou předmětem převodu v souladu s par. 21, odst. 1 zákona č. 72/1994 Sb.

Jednotce č. 2648/ 10 přináleží spoluvlastnický podíl k pozemkům parc. č.: 2182/6, 2182/7, 2182/8, 2182/9, 2182/10, 2182/11 v rozsahu podílu 707/58227 pozemku.
Pozemky jsou předmětem převodu v souladu s par. 21, odst. 1 zákona č. 72/1994 Sb.

Jednotce č. 2648/ 11 přináleží spoluvlastnický podíl k pozemkům parc. č.: 2182/6, 2182/7, 2182/8, 2182/9, 2182/10, 2182/11 v rozsahu podílu 434/58227 pozemku.
Pozemky jsou předmětem převodu v souladu s par. 21, odst. 1 zákona č. 72/1994 Sb.

Jednotce č. 2648/ 12 přináleží spoluvlastnický podíl k pozemkům parc. č.: 2182/6, 2182/7, 2182/8, 2182/9, 2182/10, 2182/11 v rozsahu podílu 712/58227 pozemku.
Pozemky jsou předmětem převodu v souladu s par. 21, odst. 1 zákona č. 72/1994 Sb.

Jednotce č. 2648/ 13 přináleží spoluvlastnický podíl k pozemkům parc. č.: 2182/6, 2182/7, 2182/8, 2182/9, 2182/10, 2182/11 v rozsahu podílu 977/58227 pozemku.
Pozemky jsou předmětem převodu v souladu s par. 21, odst. 1 zákona č. 72/1994 Sb.

Jednotce č. 2648/ 14 přináleží spoluvlastnický podíl k pozemkům parc. č.: 2182/6, 2182/7, 2182/8, 2182/9, 2182/10, 2182/11 v rozsahu podílu 905/58227 pozemku.
Pozemky jsou předmětem převodu v souladu s par. 21, odst. 1 zákona č. 72/1994 Sb.

Jednotce č. 2648/101 přináleží spoluvlastnický podíl k pozemkům parc. č.: 2182/6, 2182/7, 2182/8, 2182/9, 2182/10, 2182/11 v rozsahu podílu 814/58227 pozemku.
Pozemky jsou předmětem převodu v souladu s par. 21, odst. 1 zákona č. 72/1994 Sb.

Jednotce č. 2648/102 přináleží spoluvlastnický podíl k pozemkům parc. č.: 2182/6, 2182/7, 2182/8, 2182/9, 2182/10, 2182/11 v rozsahu podílu 155/58227 pozemku.
Pozemky jsou předmětem převodu v souladu s par. 21, odst. 1 zákona č. 72/1994 Sb.

Jednotce č. 2648/103 přináleží spoluvlastnický podíl k pozemkům parc. č.: 2182/6, 2182/7, 2182/8, 2182/9, 2182/10, 2182/11 v rozsahu podílu 155/58227 pozemku.
Pozemky jsou předmětem převodu v souladu s par. 21, odst. 1 zákona č. 72/1994 Sb.

Jednotce č. 2648/104 přináleží spoluvlastnický podíl k pozemkům parc. č.: 2182/6, 2182/7, 2182/8, 2182/9, 2182/10, 2182/11 v rozsahu podílu 155/58227 pozemku.
Pozemky jsou předmětem převodu v souladu s par. 21, odst. 1 zákona č. 72/1994 Sb.

Jednotce č. 2648/105 přináleží spoluvlastnický podíl k pozemkům parc. č.: 2182/6, 2182/7, 2182/8, 2182/9, 2182/10, 2182/11 v rozsahu podílu 155/58227 pozemku.

Pozemky jsou předmětem převodu v souladu s par. 21, odst. 1 zákona č. 72/1994 Sb.

Jednotce č. 2648/106 přináležejí spoluvlastnický podíl k pozemkům parc. č.: 2182/6, 2182/7, 2182/8, 2182/9, 2182/10, 2182/11 v rozsahu podílu 155/58227 pozemku.
Pozemky jsou předmětem převodu v souladu s par. 21, odst. 1 zákona č. 72/1994 Sb.

Jednotce č. 2648/107 přináležejí spoluvlastnický podíl k pozemkům parc. č.: 2182/6, 2182/7, 2182/8, 2182/9, 2182/10, 2182/11 v rozsahu podílu 155/58227 pozemku.
Pozemky jsou předmětem převodu v souladu s par. 21, odst. 1 zákona č. 72/1994 Sb.

Jednotce č. 2649/ 1 přináležejí spoluvlastnický podíl k pozemkům parc. č.: 2182/6, 2182/7, 2182/8, 2182/9, 2182/10, 2182/11 v rozsahu podílu 720/58227 pozemku.
Pozemky jsou předmětem převodu v souladu s par. 21, odst. 1 zákona č. 72/1994 Sb.

Jednotce č. 2649/ 2 přináležejí spoluvlastnický podíl k pozemkům parc. č.: 2182/6, 2182/7, 2182/8, 2182/9, 2182/10, 2182/11 v rozsahu podílu 443/58227 pozemku.
Pozemky jsou předmětem převodu v souladu s par. 21, odst. 1 zákona č. 72/1994 Sb.

Jednotce č. 2649/ 3 přináležejí spoluvlastnický podíl k pozemkům parc. č.: 2182/6, 2182/7, 2182/8, 2182/9, 2182/10, 2182/11 v rozsahu podílu 773/58227 pozemku.
Pozemky jsou předmětem převodu v souladu s par. 21, odst. 1 zákona č. 72/1994 Sb.

Jednotce č. 2649/ 4 přináležejí spoluvlastnický podíl k pozemkům parc. č.: 2182/6, 2182/7, 2182/8, 2182/9, 2182/10, 2182/11 v rozsahu podílu 732/58227 pozemku.
Pozemky jsou předmětem převodu v souladu s par. 21, odst. 1 zákona č. 72/1994 Sb.

Jednotce č. 2649/ 5 přináležejí spoluvlastnický podíl k pozemkům parc. č.: 2182/6, 2182/7, 2182/8, 2182/9, 2182/10, 2182/11 v rozsahu podílu 452/58227 pozemku.
Pozemky jsou předmětem převodu v souladu s par. 21, odst. 1 zákona č. 72/1994 Sb.

Jednotce č. 2649/ 6 přináležejí spoluvlastnický podíl k pozemkům parc. č.: 2182/6, 2182/7, 2182/8, 2182/9, 2182/10, 2182/11 v rozsahu podílu 773/58227 pozemku.
Pozemky jsou předmětem převodu v souladu s par. 21, odst. 1 zákona č. 72/1994 Sb.

Jednotce č. 2649/ 7 přináležejí spoluvlastnický podíl k pozemkům parc. č.: 2182/6, 2182/7, 2182/8, 2182/9, 2182/10, 2182/11 v rozsahu podílu 731/58227 pozemku.
Pozemky jsou předmětem převodu v souladu s par. 21, odst. 1 zákona č. 72/1994 Sb.

Jednotce č. 2649/ 8 přináležejí spoluvlastnický podíl k pozemkům parc. č.: 2182/6, 2182/7, 2182/8, 2182/9, 2182/10, 2182/11 v rozsahu podílu 452/58227 pozemku.

Pozemky jsou předmětem převodu v souladu s par. 21, odst. 1 zákona č. 72/1994 Sb.

Jednotce č. 2649/ 9 přináležejí spoluvlastnický podíl k pozemkům parc. č.: 2182/6, 2182/7, 2182/8, 2182/9, 2182/10, 2182/11 v rozsahu podílu 779/58227 pozemku.

Pozemky jsou předmětem převodu v souladu s par. 21, odst. 1 zákona č. 72/1994 Sb.

Jednotce č. 2649/ 10 přináležejí spoluvlastnický podíl k pozemkům parc. č.: 2182/6, 2182/7, 2182/8, 2182/9, 2182/10, 2182/11 v rozsahu podílu 726/58227 pozemku.

Pozemky jsou předmětem převodu v souladu s par. 21, odst. 1 zákona č. 72/1994 Sb.

Jednotce č. 2649/ 11 přináležejí spoluvlastnický podíl k pozemkům parc. č.: 2182/6, 2182/7, 2182/8, 2182/9, 2182/10, 2182/11 v rozsahu podílu 455/58227 pozemku.

Pozemky jsou předmětem převodu v souladu s par. 21, odst. 1 zákona č. 72/1994 Sb.

Jednotce č. 2649/ 12 přináležejí spoluvlastnický podíl k pozemkům parc. č.: 2182/6, 2182/7, 2182/8, 2182/9, 2182/10, 2182/11 v rozsahu podílu 781/58227 pozemku.

Pozemky jsou předmětem převodu v souladu s par. 21, odst. 1 zákona č. 72/1994 Sb.

Jednotce č. 2649/ 13 přináležejí spoluvlastnický podíl k pozemkům parc. č.: 2182/6, 2182/7, 2182/8, 2182/9, 2182/10, 2182/11 v rozsahu podílu 721/58227 pozemku.

Pozemky jsou předmětem převodu v souladu s par. 21, odst. 1 zákona č. 72/1994 Sb.

Jednotce č. 2649/ 14 přináležejí spoluvlastnický podíl k pozemkům parc. č.: 2182/6, 2182/7, 2182/8, 2182/9, 2182/10, 2182/11 v rozsahu podílu 429/58227 pozemku.

Pozemky jsou předmětem převodu v souladu s par. 21, odst. 1 zákona č. 72/1994 Sb.

Jednotce č. 2649/ 15 přináležejí spoluvlastnický podíl k pozemkům parc. č.: 2182/6, 2182/7, 2182/8, 2182/9, 2182/10, 2182/11 v rozsahu podílu 723/58227 pozemku.

Pozemky jsou předmětem převodu v souladu s par. 21, odst. 1 zákona č. 72/1994 Sb.

Jednotce č. 2649/101 přináležejí spoluvlastnický podíl k pozemkům parc. č.: 2182/6, 2182/7, 2182/8, 2182/9, 2182/10, 2182/11 v rozsahu podílu 155/58227 pozemku.

Pozemky jsou předmětem převodu v souladu s par. 21, odst. 1 zákona č. 72/1994 Sb.

Jednotce č. 2649/102 přináležejí spoluvlastnický podíl k pozemkům parc. č.: 2182/6, 2182/7, 2182/8, 2182/9, 2182/10, 2182/11 v rozsahu podílu 155/58227 pozemku.

Pozemky jsou předmětem převodu v souladu s par. 21, odst. 1 zákona č. 72/1994 Sb.

Jednotce č. 2649/103 přináležejí spoluvlastnický podíl k pozemkům parc. č.: 2182/6, 2182/7, 2182/8, 2182/9, 2182/10,

Frnk.

2182/11 v rozsahu podílu 155/58227 pozemku.
Pozemky jsou předmětem převodu v souladu s par. 21, odst. 1
zákona č. 72/1994 Sb.

Jednotce č. 2649/104 přináležejí spoluvlastnický podíl
k pozemkům parc. č.: 2182/6, 2182/7, 2182/8, 2182/9, 2182/10,
2182/11 v rozsahu podílu 155/58227 pozemku.
Pozemky jsou předmětem převodu v souladu s par. 21, odst. 1
zákona č. 72/1994 Sb.

Jednotce č. 2649/105 přináležejí spoluvlastnický podíl
k pozemkům parc. č.: 2182/6, 2182/7, 2182/8, 2182/9, 2182/10,
2182/11 v rozsahu podílu 155/58227 pozemku.
Pozemky jsou předmětem převodu v souladu s par. 21, odst. 1
zákona č. 72/1994 Sb.

Jednotce č. 2649/106 přináležejí spoluvlastnický podíl
k pozemkům parc. č.: 2182/6, 2182/7, 2182/8, 2182/9, 2182/10,
2182/11 v rozsahu podílu 155/58227 pozemku.
Pozemky jsou předmětem převodu v souladu s par. 21, odst. 1
zákona č. 72/1994 Sb.

Jednotce č. 2650/ 1 přináležejí spoluvlastnický podíl k pozemkům
parc. č.: 2182/6, 2182/7, 2182/8, 2182/9, 2182/10, 2182/11
v rozsahu podílu 715/58227 pozemku.
Pozemky jsou předmětem převodu v souladu s par. 21, odst. 1
zákona č. 72/1994 Sb.

Jednotce č. 2650/ 2 přináležejí spoluvlastnický podíl k pozemkům
parc. č.: 2182/6, 2182/7, 2182/8, 2182/9, 2182/10, 2182/11
v rozsahu podílu 424/58227 pozemku.
Pozemky jsou předmětem převodu v souladu s par. 21, odst. 1
zákona č. 72/1994 Sb.

Jednotce č. 2650/ 3 přináležejí spoluvlastnický podíl k pozemkům
parc. č.: 2182/6, 2182/7, 2182/8, 2182/9, 2182/10, 2182/11
v rozsahu podílu 714/58227 pozemku.
Pozemky jsou předmětem převodu v souladu s par. 21, odst. 1
zákona č. 72/1994 Sb.

Jednotce č. 2650/ 4 přináležejí spoluvlastnický podíl k pozemkům
parc. č.: 2182/6, 2182/7, 2182/8, 2182/9, 2182/10, 2182/11
v rozsahu podílu 728/58227 pozemku.
Pozemky jsou předmětem převodu v souladu s par. 21, odst. 1
zákona č. 72/1994 Sb.

Jednotce č. 2650/ 5 přináležejí spoluvlastnický podíl k pozemkům
parc. č.: 2182/6, 2182/7, 2182/8, 2182/9, 2182/10, 2182/11
v rozsahu podílu 454/58227 pozemku.
Pozemky jsou předmětem převodu v souladu s par. 21, odst. 1
zákona č. 72/1994 Sb.

Jednotce č. 2650/ 6 přináležejí spoluvlastnický podíl k pozemkům
parc. č.: 2182/6, 2182/7, 2182/8, 2182/9, 2182/10, 2182/11
v rozsahu podílu 776/58227 pozemku.
Pozemky jsou předmětem převodu v souladu s par. 21, odst. 1
zákona č. 72/1994 Sb.

Jednotce č. 2650/ 7 přináležejí spoluvlastnický podíl k pozemkům
parc. č.: 2182/6, 2182/7, 2182/8, 2182/9, 2182/10, 2182/11

v rozsahu podílu 727/58227 pozemku.
Pozemky jsou předmětem převodu v souladu s par. 21, odst. 1
zákona č. 72/1994 Sb.

Jednotce č. 2650/ 8 přináležejí spoluvlastnický podíl k pozemkům
parc. č.: 2182/6, 2182/7, 2182/8, 2182/9, 2182/10, 2182/11
v rozsahu podílu 452/58227 pozemku.
Pozemky jsou předmětem převodu v souladu s par. 21, odst. 1
zákona č. 72/1994 Sb.

Jednotce č. 2650/ 9 přináležejí spoluvlastnický podíl k pozemkům
parc. č.: 2182/6, 2182/7, 2182/8, 2182/9, 2182/10, 2182/11
v rozsahu podílu 778/58227 pozemku.
Pozemky jsou předmětem převodu v souladu s par. 21, odst. 1
zákona č. 72/1994 Sb.

Jednotce č. 2650/ 10 přináležejí spoluvlastnický podíl
k pozemkům parc. č.: 2182/6, 2182/7, 2182/8, 2182/9, 2182/10,
2182/11 v rozsahu podílu 726/58227 pozemku.
Pozemky jsou předmětem převodu v souladu s par. 21, odst. 1
zákona č. 72/1994 Sb.

Jednotce č. 2650/ 11 přináležejí spoluvlastnický podíl
k pozemkům parc. č.: 2182/6, 2182/7, 2182/8, 2182/9, 2182/10,
2182/11 v rozsahu podílu 454/58227 pozemku.
Pozemky jsou předmětem převodu v souladu s par. 21, odst. 1
zákona č. 72/1994 Sb.

Jednotce č. 2650/ 12 přináležejí spoluvlastnický podíl
k pozemkům parc. č.: 2182/6, 2182/7, 2182/8, 2182/9, 2182/10,
2182/11 v rozsahu podílu 794/58227 pozemku.
Pozemky jsou předmětem převodu v souladu s par. 21, odst. 1
zákona č. 72/1994 Sb.

Jednotce č. 2650/ 13 přináležejí spoluvlastnický podíl
k pozemkům parc. č.: 2182/6, 2182/7, 2182/8, 2182/9, 2182/10,
2182/11 v rozsahu podílu 732/58227 pozemku.
Pozemky jsou předmětem převodu v souladu s par. 21, odst. 1
zákona č. 72/1994 Sb.

Jednotce č. 2650/ 14 přináležejí spoluvlastnický podíl
k pozemkům parc. č.: 2182/6, 2182/7, 2182/8, 2182/9, 2182/10,
2182/11 v rozsahu podílu 439/58227 pozemku.
Pozemky jsou předmětem převodu v souladu s par. 21, odst. 1
zákona č. 72/1994 Sb.

Jednotce č. 2650/ 15 přináležejí spoluvlastnický podíl
k pozemkům parc. č.: 2182/6, 2182/7, 2182/8, 2182/9, 2182/10,
2182/11 v rozsahu podílu 670/58227 pozemku.
Pozemky jsou předmětem převodu v souladu s par. 21, odst. 1
zákona č. 72/1994 Sb.

Jednotce č. 2650/101 přináležejí spoluvlastnický podíl
k pozemkům parc. č.: 2182/6, 2182/7, 2182/8, 2182/9, 2182/10,
2182/11 v rozsahu podílu 155/58227 pozemku.
Pozemky jsou předmětem převodu v souladu s par. 21, odst. 1
zákona č. 72/1994 Sb.

Jednotce č. 2650/102 přináležejí spoluvlastnický podíl
k pozemkům parc. č.: 2182/6, 2182/7, 2182/8, 2182/9, 2182/10,

2182/11 v rozsahu podílu 155/58227 pozemku.
Pozemky jsou předmětem převodu v souladu s par. 21, odst. 1
zákona č. 72/1994 Sb.

Jednotce č. 2650/103 přináležejí spoluvlastnický podíl
k pozemkům parc. č.: 2182/6, 2182/7, 2182/8, 2182/9, 2182/10,
2182/11 v rozsahu podílu 155/58227 pozemku.
Pozemky jsou předmětem převodu v souladu s par. 21, odst. 1
zákona č. 72/1994 Sb.

Jednotce č. 2650/104 přináležejí spoluvlastnický podíl
k pozemkům parc. č.: 2182/6, 2182/7, 2182/8, 2182/9, 2182/10,
2182/11 v rozsahu podílu 155/58227 pozemku.
Pozemky jsou předmětem převodu v souladu s par. 21, odst. 1
zákona č. 72/1994 Sb.

Jednotce č. 2650/105 přináležejí spoluvlastnický podíl
k pozemkům parc. č.: 2182/6, 2182/7, 2182/8, 2182/9, 2182/10,
2182/11 v rozsahu podílu 155/58227 pozemku.
Pozemky jsou předmětem převodu v souladu s par. 21, odst. 1
zákona č. 72/1994 Sb.

Jednotce č. 2650/106 přináležejí spoluvlastnický podíl
k pozemkům parc. č.: 2182/6, 2182/7, 2182/8, 2182/9, 2182/10,
2182/11 v rozsahu podílu 155/58227 pozemku.
Pozemky jsou předmětem převodu v souladu s par. 21, odst. 1
zákona č. 72/1994 Sb.

Jednotce č. 2651/ 1 přináležejí spoluvlastnický podíl k pozemkům
parc. č.: 2182/6, 2182/7, 2182/8, 2182/9, 2182/10, 2182/11
v rozsahu podílu 718/58227 pozemku.
Pozemky jsou předmětem převodu v souladu s par. 21, odst. 1
zákona č. 72/1994 Sb.

Jednotce č. 2651/ 2 přináležejí spoluvlastnický podíl k pozemkům
parc. č.: 2182/6, 2182/7, 2182/8, 2182/9, 2182/10, 2182/11
v rozsahu podílu 442/58227 pozemku.
Pozemky jsou předmětem převodu v souladu s par. 21, odst. 1
zákona č. 72/1994 Sb.

Jednotce č. 2651/ 3 přináležejí spoluvlastnický podíl k pozemkům
parc. č.: 2182/6, 2182/7, 2182/8, 2182/9, 2182/10, 2182/11
v rozsahu podílu 764/58227 pozemku.
Pozemky jsou předmětem převodu v souladu s par. 21, odst. 1
zákona č. 72/1994 Sb.

Jednotce č. 2651/ 4 přináležejí spoluvlastnický podíl k pozemkům
parc. č.: 2182/6, 2182/7, 2182/8, 2182/9, 2182/10, 2182/11
v rozsahu podílu 726/58227 pozemku.
Pozemky jsou předmětem převodu v souladu s par. 21, odst. 1
zákona č. 72/1994 Sb.

Jednotce č. 2651/ 5 přináležejí spoluvlastnický podíl k pozemkům
parc. č.: 2182/6, 2182/7, 2182/8, 2182/9, 2182/10, 2182/11
v rozsahu podílu 450/58227 pozemku.
Pozemky jsou předmětem převodu v souladu s par. 21, odst. 1
zákona č. 72/1994 Sb.

Jednotce č. 2651/ 6 přináležejí spoluvlastnický podíl k pozemkům
parc. č.: 2182/6, 2182/7, 2182/8, 2182/9, 2182/10, 2182/11

v rozsahu podílu 775/58227 pozemku.
Pozemky jsou předmětem převodu v souladu s par. 21, odst. 1
zákona č. 72/1994 Sb.

Jednotce č. 2651/ 7 přináležejí spoluvlastnický podíl k pozemkům
parc. č.: 2182/6, 2182/7, 2182/8, 2182/9, 2182/10, 2182/11
v rozsahu podílu 747/58227 pozemku.

Pozemky jsou předmětem převodu v souladu s par. 21, odst. 1
zákona č. 72/1994 Sb.

Jednotce č. 2651/ 8 přináležejí spoluvlastnický podíl k pozemkům
parc. č.: 2182/6, 2182/7, 2182/8, 2182/9, 2182/10, 2182/11
v rozsahu podílu 481/58227 pozemku.

Pozemky jsou předmětem převodu v souladu s par. 21, odst. 1
zákona č. 72/1994 Sb.

Jednotce č. 2651/ 9 přináležejí spoluvlastnický podíl k pozemkům
parc. č.: 2182/6, 2182/7, 2182/8, 2182/9, 2182/10, 2182/11
v rozsahu podílu 772/58227 pozemku.

Pozemky jsou předmětem převodu v souladu s par. 21, odst. 1
zákona č. 72/1994 Sb.

Jednotce č. 2651/ 10 přináležejí spoluvlastnický podíl
k pozemkům parc. č.: 2182/6, 2182/7, 2182/8, 2182/9, 2182/10,
2182/11 v rozsahu podílu 717/58227 pozemku.

Pozemky jsou předmětem převodu v souladu s par. 21, odst. 1
zákona č. 72/1994 Sb.

Jednotce č. 2651/ 11 přináležejí spoluvlastnický podíl
k pozemkům parc. č.: 2182/6, 2182/7, 2182/8, 2182/9, 2182/10,
2182/11 v rozsahu podílu 425/58227 pozemku.

Pozemky jsou předmětem převodu v souladu s par. 21, odst. 1
zákona č. 72/1994 Sb.

Jednotce č. 2651/ 12 přináležejí spoluvlastnický podíl
k pozemkům parc. č.: 2182/6, 2182/7, 2182/8, 2182/9, 2182/10,
2182/11 v rozsahu podílu 719/58227 pozemku.

Pozemky jsou předmětem převodu v souladu s par. 21, odst. 1
zákona č. 72/1994 Sb.

Jednotce č. 2651/101 přináležejí spoluvlastnický podíl
k pozemkům parc. č.: 2182/6, 2182/7, 2182/8, 2182/9, 2182/10,
2182/11 v rozsahu podílu 155/58227 pozemku.

Pozemky jsou předmětem převodu v souladu s par. 21, odst. 1
zákona č. 72/1994 Sb.

Jednotce č. 2651/102 přináležejí spoluvlastnický podíl
k pozemkům parc. č.: 2182/6, 2182/7, 2182/8, 2182/9, 2182/10,
2182/11 v rozsahu podílu 155/58227 pozemku.

Pozemky jsou předmětem převodu v souladu s par. 21, odst. 1
zákona č. 72/1994 Sb.

Jednotce č. 2651/103 přináležejí spoluvlastnický podíl
k pozemkům parc. č.: 2182/6, 2182/7, 2182/8, 2182/9, 2182/10,
2182/11 v rozsahu podílu 155/58227 pozemku.

Pozemky jsou předmětem převodu v souladu s par. 21, odst. 1
zákona č. 72/1994 Sb.

Jednotce č. 2651/104 přináležejí spoluvlastnický podíl
k pozemkům parc. č.: 2182/6, 2182/7, 2182/8, 2182/9, 2182/10,

Boj.

2182/11 v rozsahu podílu 155/58227 pozemku.
Pozemky jsou předmětem převodu v souladu s par. 21, odst. 1
zákona č. 72/1994 Sb.

Jednotce č. 2651/105 přináleží spoluvlastnický podíl
k pozemkům parc. č.: 2182/6, 2182/7, 2182/8, 2182/9, 2182/10,
2182/11 v rozsahu podílu 155/58227 pozemku.
Pozemky jsou předmětem převodu v souladu s par. 21, odst. 1
zákona č. 72/1994 Sb.

Jednotce č. 2651/106 přináleží spoluvlastnický podíl
k pozemkům parc. č.: 2182/6, 2182/7, 2182/8, 2182/9, 2182/10,
2182/11 v rozsahu podílu 155/58227 pozemku.
Pozemky jsou předmětem převodu v souladu s par. 21, odst. 1
zákona č. 72/1994 Sb.

Jednotce č. 2652/ 1 přináleží spoluvlastnický podíl k pozemkům
parc. č.: 2182/6, 2182/7, 2182/8, 2182/9, 2182/10, 2182/11
v rozsahu podílu 712/58227 pozemku.
Pozemky jsou předmětem převodu v souladu s par. 21, odst. 1
zákona č. 72/1994 Sb.

Jednotce č. 2652/ 2 přináleží spoluvlastnický podíl k pozemkům
parc. č.: 2182/6, 2182/7, 2182/8, 2182/9, 2182/10, 2182/11
v rozsahu podílu 444/58227 pozemku.
Pozemky jsou předmětem převodu v souladu s par. 21, odst. 1
zákona č. 72/1994 Sb.

Jednotce č. 2652/ 3 přináleží spoluvlastnický podíl k pozemkům
parc. č.: 2182/6, 2182/7, 2182/8, 2182/9, 2182/10, 2182/11
v rozsahu podílu 764/58227 pozemku.
Pozemky jsou předmětem převodu v souladu s par. 21, odst. 1
zákona č. 72/1994 Sb.

Jednotce č. 2652/ 4 přináleží spoluvlastnický podíl k pozemkům
parc. č.: 2182/6, 2182/7, 2182/8, 2182/9, 2182/10, 2182/11
v rozsahu podílu 720/58227 pozemku.
Pozemky jsou předmětem převodu v souladu s par. 21, odst. 1
zákona č. 72/1994 Sb.

Jednotce č. 2652/ 5 přináleží spoluvlastnický podíl k pozemkům
parc. č.: 2182/6, 2182/7, 2182/8, 2182/9, 2182/10, 2182/11
v rozsahu podílu 450/58227 pozemku.
Pozemky jsou předmětem převodu v souladu s par. 21, odst. 1
zákona č. 72/1994 Sb.

Jednotce č. 2652/ 6 přináleží spoluvlastnický podíl k pozemkům
parc. č.: 2182/6, 2182/7, 2182/8, 2182/9, 2182/10, 2182/11
v rozsahu podílu 767/58227 pozemku.
Pozemky jsou předmětem převodu v souladu s par. 21, odst. 1
zákona č. 72/1994 Sb.

Jednotce č. 2652/ 7 přináleží spoluvlastnický podíl k pozemkům
parc. č.: 2182/6, 2182/7, 2182/8, 2182/9, 2182/10, 2182/11
v rozsahu podílu 722/58227 pozemku.
Pozemky jsou předmětem převodu v souladu s par. 21, odst. 1
zákona č. 72/1994 Sb.

Jednotce č. 2652/ 8 přináleží spoluvlastnický podíl k pozemkům
parc. č.: 2182/6, 2182/7, 2182/8, 2182/9, 2182/10, 2182/11

v rozsahu podílu 453/58227 pozemku.
Pozemky jsou předmětem převodu v souladu s par. 21, odst. 1
zákona č. 72/1994 Sb.

Jednotce č. 2652/ 9 přináleží spoluvlastnický podíl k pozemkům
parc. č.: 2182/6, 2182/7, 2182/8, 2182/9, 2182/10, 2182/11
v rozsahu podílu 770/58227 pozemku.
Pozemky jsou předmětem převodu v souladu s par. 21, odst. 1
zákona č. 72/1994 Sb.

Jednotce č. 2652/ 10 přináleží spoluvlastnický podíl
k pozemkům parc. č.: 2182/6, 2182/7, 2182/8, 2182/9, 2182/10,
2182/11 v rozsahu podílu 720/58227 pozemku.
Pozemky jsou předmětem převodu v souladu s par. 21, odst. 1
zákona č. 72/1994 Sb.

Jednotce č. 2652/ 11 přináleží spoluvlastnický podíl
k pozemkům parc. č.: 2182/6, 2182/7, 2182/8, 2182/9, 2182/10,
2182/11 v rozsahu podílu 444/58227 pozemku.
Pozemky jsou předmětem převodu v souladu s par. 21, odst. 1
zákona č. 72/1994 Sb.

Jednotce č. 2652/ 12 přináleží spoluvlastnický podíl
k pozemkům parc. č.: 2182/6, 2182/7, 2182/8, 2182/9, 2182/10,
2182/11 v rozsahu podílu 653/58227 pozemku.
Pozemky jsou předmětem převodu v souladu s par. 21, odst. 1
zákona č. 72/1994 Sb.

Jednotce č. 2652/101 přináleží spoluvlastnický podíl
k pozemkům parc. č.: 2182/6, 2182/7, 2182/8, 2182/9, 2182/10,
2182/11 v rozsahu podílu 155/58227 pozemku.
Pozemky jsou předmětem převodu v souladu s par. 21, odst. 1
zákona č. 72/1994 Sb.

Jednotce č. 2652/102 přináleží spoluvlastnický podíl
k pozemkům parc. č.: 2182/6, 2182/7, 2182/8, 2182/9, 2182/10,
2182/11 v rozsahu podílu 155/58227 pozemku.
Pozemky jsou předmětem převodu v souladu s par. 21, odst. 1
zákona č. 72/1994 Sb.

Jednotce č. 2652/103 přináleží spoluvlastnický podíl
k pozemkům parc. č.: 2182/6, 2182/7, 2182/8, 2182/9, 2182/10,
2182/11 v rozsahu podílu 155/58227 pozemku.
Pozemky jsou předmětem převodu v souladu s par. 21, odst. 1
zákona č. 72/1994 Sb.

Jednotce č. 2652/104 přináleží spoluvlastnický podíl
k pozemkům parc. č.: 2182/6, 2182/7, 2182/8, 2182/9, 2182/10,
2182/11 v rozsahu podílu 155/58227 pozemku.
Pozemky jsou předmětem převodu v souladu s par. 21, odst. 1
zákona č. 72/1994 Sb.

Jednotce č. 2652/105 přináleží spoluvlastnický podíl
k pozemkům parc. č.: 2182/6, 2182/7, 2182/8, 2182/9, 2182/10,
2182/11 v rozsahu podílu 155/58227 pozemku.
Pozemky jsou předmětem převodu v souladu s par. 21, odst. 1
zákona č. 72/1994 Sb.

Jednotce č. 2652/106 přináleží spoluvlastnický podíl
k pozemkům parc. č.: 2182/6, 2182/7, 2182/8, 2182/9, 2182/10,

2182/11 v rozsahu podílu 155/58227 pozemku.
Pozemky jsou předmětem převodu v souladu s par. 21, odst. 1
zákona č. 72/1994 Sb.

Jednotce č. 2653/ 1 přináleží spoluvlastnický podíl k pozemkům
parc. č.: 2182/6, 2182/7, 2182/8, 2182/9, 2182/10, 2182/11
v rozsahu podílu 712/58227 pozemku.
Pozemky jsou předmětem převodu v souladu s par. 21, odst. 1
zákona č. 72/1994 Sb.

Jednotce č. 2653/ 2 přináleží spoluvlastnický podíl k pozemkům
parc. č.: 2182/6, 2182/7, 2182/8, 2182/9, 2182/10, 2182/11
v rozsahu podílu 445/58227 pozemku.
Pozemky jsou předmětem převodu v souladu s par. 21, odst. 1
zákona č. 72/1994 Sb.

Jednotce č. 2653/ 3 přináleží spoluvlastnický podíl k pozemkům
parc. č.: 2182/6, 2182/7, 2182/8, 2182/9, 2182/10, 2182/11
v rozsahu podílu 763/58227 pozemku.
Pozemky jsou předmětem převodu v souladu s par. 21, odst. 1
zákona č. 72/1994 Sb.

Jednotce č. 2653/ 4 přináleží spoluvlastnický podíl k pozemkům
parc. č.: 2182/6, 2182/7, 2182/8, 2182/9, 2182/10, 2182/11
v rozsahu podílu 719/58227 pozemku.
Pozemky jsou předmětem převodu v souladu s par. 21, odst. 1
zákona č. 72/1994 Sb.

Jednotce č. 2653/ 5 přináleží spoluvlastnický podíl k pozemkům
parc. č.: 2182/6, 2182/7, 2182/8, 2182/9, 2182/10, 2182/11
v rozsahu podílu 442/58227 pozemku.
Pozemky jsou předmětem převodu v souladu s par. 21, odst. 1
zákona č. 72/1994 Sb.

Jednotce č. 2653/ 6 přináleží spoluvlastnický podíl k pozemkům
parc. č.: 2182/6, 2182/7, 2182/8, 2182/9, 2182/10, 2182/11
v rozsahu podílu 780/58227 pozemku.
Pozemky jsou předmětem převodu v souladu s par. 21, odst. 1
zákona č. 72/1994 Sb.

Jednotce č. 2653/ 7 přináleží spoluvlastnický podíl k pozemkům
parc. č.: 2182/6, 2182/7, 2182/8, 2182/9, 2182/10, 2182/11
v rozsahu podílu 723/58227 pozemku.
Pozemky jsou předmětem převodu v souladu s par. 21, odst. 1
zákona č. 72/1994 Sb.

Jednotce č. 2653/ 8 přináleží spoluvlastnický podíl k pozemkům
parc. č.: 2182/6, 2182/7, 2182/8, 2182/9, 2182/10, 2182/11
v rozsahu podílu 449/58227 pozemku.
Pozemky jsou předmětem převodu v souladu s par. 21, odst. 1
zákona č. 72/1994 Sb.

Jednotce č. 2653/ 9 přináleží spoluvlastnický podíl k pozemkům
parc. č.: 2182/6, 2182/7, 2182/8, 2182/9, 2182/10, 2182/11
v rozsahu podílu 774/58227 pozemku.
Pozemky jsou předmětem převodu v souladu s par. 21, odst. 1
zákona č. 72/1994 Sb.

Jednotce č. 2653/ 10 přináleží spoluvlastnický podíl
k pozemkům parc. č.: 2182/6, 2182/7, 2182/8, 2182/9, 2182/10,

2182/11 v rozsahu podílu 936/58227 pozemku.
Pozemky jsou předmětem převodu v souladu s par. 21, odst. 1
zákona č. 72/1994 Sb.

Jednotce č. 2653/ 11 přináleží spoluvlastnický podíl
k pozemkům parc. č.: 2182/6, 2182/7, 2182/8, 2182/9, 2182/10,
2182/11 v rozsahu podílu 977/58227 pozemku.
Pozemky jsou předmětem převodu v souladu s par. 21, odst. 1
zákona č. 72/1994 Sb.

Jednotce č. 2653/101 přináleží spoluvlastnický podíl
k pozemkům parc. č.: 2182/6, 2182/7, 2182/8, 2182/9, 2182/10,
2182/11 v rozsahu podílu 155/58227 pozemku.
Pozemky jsou předmětem převodu v souladu s par. 21, odst. 1
zákona č. 72/1994 Sb.

Jednotce č. 2653/102 přináleží spoluvlastnický podíl
k pozemkům parc. č.: 2182/6, 2182/7, 2182/8, 2182/9, 2182/10,
2182/11 v rozsahu podílu 155/58227 pozemku.
Pozemky jsou předmětem převodu v souladu s par. 21, odst. 1
zákona č. 72/1994 Sb.

Jednotce č. 2653/103 přináleží spoluvlastnický podíl
k pozemkům parc. č.: 2182/6, 2182/7, 2182/8, 2182/9, 2182/10,
2182/11 v rozsahu podílu 155/58227 pozemku.
Pozemky jsou předmětem převodu v souladu s par. 21, odst. 1
zákona č. 72/1994 Sb.

Jednotce č. 2653/104 přináleží spoluvlastnický podíl
k pozemkům parc. č.: 2182/6, 2182/7, 2182/8, 2182/9, 2182/10,
2182/11 v rozsahu podílu 155/58227 pozemku.
Pozemky jsou předmětem převodu v souladu s par. 21, odst. 1
zákona č. 72/1994 Sb.

Jednotce č. 2653/105 přináleží spoluvlastnický podíl
k pozemkům parc. č.: 2182/6, 2182/7, 2182/8, 2182/9, 2182/10,
2182/11 v rozsahu podílu 155/58227 pozemku.
Pozemky jsou předmětem převodu v souladu s par. 21, odst. 1
zákona č. 72/1994 Sb.

Jednotce č. 2653/106 přináleží spoluvlastnický podíl
k pozemkům parc. č.: 2182/6, 2182/7, 2182/8, 2182/9, 2182/10,
2182/11 v rozsahu podílu 155/58227 pozemku.
Pozemky jsou předmětem převodu v souladu s par. 21, odst. 1
zákona č. 72/1994 Sb.

E) PRÁVA A ZÁVAZKY BUDOVY

1. Na budově a zastavěných pozemcích nevážnou žádná zástavní práva, věcná břemena nebo jiná omezení vlastnických práv.
2. Na vlastníky jednotek přechází práva a závazky v souvislosti s uzavřením smluv na odběr pitné vody a stočného, odvozu domovního odpadu, odběru tepla a TUV a odběru elektrické energie pro společné části domu. V době zápisu prohlášení vlastníka vkladem do katastru nemovitostí jsou tyto smlouvy vlastníkem budovy platně uzavřeny.

3. Na vlastníky jednotek přechází z vlastníka budovy závazek umožnit výkon vlastnických práv vlastníku provozního zařízení rozvodny Telecomu, umístěné ve společných částech budovy označených A07, kterým je Český Telecom, a.s., IČ 60193336, se sídlem v Praze, zejména umožnit vstup do budovy oprávněným osobám vlastníka, popř. provozovatele, k provádění údržby a oprav rozvodny Telecomu.
4. V budově čp. 2648, 2649, 2650, 2651, 2652, 2653 se nachází provoz výroby tepla umístěný v nebytové jednotce č. 2648/101, ve vlastnictví Městské části Praha 3, kterou v době sepsání prohlášení vlastníka provozuje Správa komunálního majetku, a.s., IČ 64948609.

Na vlastníky jednotek přechází závazek umožnit v rozsahu platných právních a technických předpisů autorizovaný provoz energetického zařízení pro výrobu tepla, zejména umožnit přístup do budovy oprávněným osobám vlastníka a provozovatele, pověřených zajišťováním provozu, údržby, kontrol a oprav technologického zařízení.

Na vlastníky jednotek dále přechází závazek umožnit v rozsahu platných právních a technických předpisů dodávku tepla a TUV na odběrná místa mimo budovu.

F) HOSPODAŘENÍ DOMU

(Pravidla pro přispívání spoluvlastníků na výdaje spojené se správou, údržbou a opravami společných částí domu.)

1. Vlastníci jednotek jsou povinni přispívat na náklady, které jsou spojeny se správou domu a pozemku podle pravidel uvedených v tomto článku prohlášení vlastníka a v souladu s ustanoveními par. 13, zák. č. 72/1994 Sb.. K účelu skládají na provozním účtě domu měsíční finanční zálohu, stanovenou po dohodě společenství vlastníků, v souladu s par. 15, odst. 1/ a 2/, zák. č. 72/1994 SB..
2. Vlastníci jednotek jsou povinni skládat měsíční finanční zálohu na úhradu nákladů za plnění poskytovaná v souvislosti s užíváním jednotky, t.j. na náklady za poskytované služby.
3. Výše záloh a termíny jejich splatnosti stanoví vlastníci jednotek po projednání se správcem v závislosti na předpokládaných nákladech v příslušném zúčtovacím období.
4. Správce je povinen evidovat náklady za každý dům odděleně od ostatních domů, které má ve správě a všechny náklady rozúčtovat vlastníkům jednotek podle ustanovení části F) tohoto prohlášení vlastníka a předchozího ujednání se společenstvím vlastníků. Dále je povinen plnit ustanovení, sjednaná ve smlouvě o správě domu s vlastníky jednotek, jakož se řídit pokyny společenstva vlastníků, vydanými v souladu s ustanoveními par. 9, 10, 11, zák. č. 72/1994 Sb..
5. Správce sestavuje na každý rok rozpočet domu, který představuje přehled plánovaných nákladů a zdrojů jejich krytí. Návrh tohoto rozpočtu vychází z rozhodnutí společenstva

vlastníků o způsobu rozdělení nákladů a rozsahu údržby při výkonu správy a provozu domu.

6. Základním kritériem při sestavování rozpočtu je zabezpečení vyrovnaného hospodaření domu v běžném roce a vytvoření dostatečně velké zálohy finančních prostředků na opravy společných částí domu, plánované v letech budoucích.
7. Vlastník je povinen platit měsíčně na provozní účet domu zálohy na úhradu nákladů spojených se správou a údržbu domu a zálohy na účet správce na úhradu služeb poskytovaných v souvislosti s užíváním jednotky.
8. Výše záloh a termíny jejich splatnosti stanoví správce po projednání se společenstvem vlastníků v závislosti na předpokládaných nákladech v příslušném zúčtovacím období.
9. Vyúčtování záloh provede správce nejpozději do tří měsíců od skončení zúčtovacího období (např. kalendářní rok). Zjištěný přeplatek uhradí správce vlastníku jednotky nejpozději do 60-ti dnů po vyúčtování. Ve stejné lhůtě je vlastník povinen uhradit správci zjištěný nedoplatek.
Dlouhodobá záloha na opravy společných částí domu se s vlastníkem jednotky vyúčtovává pouze při změně správce. Správce je však povinen informovat vlastníky jednotek o pohybu a stavu finančních prostředků na této záloze nejméně 1x ročně.
10. Končí-li správce svoji činnost, musí před ukončením své činnosti předložit vlastníkům jednotek zprávu o své činnosti a písemné materiály, které v souvislosti s činností správce vedl.
11. Náklady na provoz a správu domu a náklady na služby spojené s užíváním jednotky představují zejména:
 - a) náklady na údržbu, opravy a revize společných částí domu a náklady na údržbu pozemku příslušejícího k domu
 - b) daň z nemovitostí a náklady spojené s jejím stanovením a podáním
 - c) pojištění domu
 - d) mzdové náklady včetně odvodu na sociální a zdravotní pojištění pracovníků zajišťujících provoz domu
 - e) spotřeba energií ve společných částech domu
 - f) odvoz a likvidace odpadků
 - g) spotřeba studené vody v jednotkách a společných částech včetně stočného
 - h) spotřeba tepla a TUV v jednotkách a společných částech
 - i) ostatní náklady vztahující se přímo k domu a zastavěnému pozemku
12. Na úhradě nákladů, uvedených v předešlém odstavci, se vlastníci jednotek podílejí v poměru spoluvlastnického podílu na společných částech domu, u nákladů za služby též podle hodnot naměřených na poměrových bytových měřidlech, nebo způsobem stanoveným ve smlouvě o správě domu. Skutečný způsob úhrady poskytovaných služeb se vždy řídí platnými právními předpisy a ustanoveními smlouvy o správě domu.
13. V případě nedostatečné výše finanční částky na provozním účtě domu pro krytí nákladů na větší opravy, které je nutné provést bez odkladu, s ohledem na havarijní stav budovy nebo jejich

vnitřních rozvodů tak, aby všichni spoluvlastníci měli zaručen plný, nerušený výkon svých práv, spojených s užíváním jednotky, jsou vlastníci jednotek povinni uhradit potřebnou částku v hotovosti v rozsahu svého podílu na společných částech domu.

14. Vlastník jednotky je povinen hradit správci částku stanovenou za výkon správy domu.
15. Podrobnosti týkající se těchto pravidel jsou řešeny smlouvou o správě domu, kterou uzavírá vlastník jednotky se správcem, určeným v části G. Pravidla pro správu společných částí domu a určení správce, tohoto prohlášení vlastníka, v souladu s ustanovením par. 9, zák. č. 72/1994 Sb., o vlastnictví bytů.

G) PRAVIDLA PRO SPRÁVU SPOLEČNÝCH ČÁSTÍ DOMU A URČENÍ SPRÁVCE

1. Vlastník budovy pověřuje správou budovy č. p. 2648, 2649, 2650, 2651, 2652, 2653 tohoto správce :

Správa komunálního majetku, a.s.
se sídlem : Na vrcholu 25, Praha
zastoupena : Pavlem Hurdou, ředitelem
IČ : 64948609

2. Vzájemný vztah vlastníků jednotek se řídí zák. č. 72/94 Sb. o vlastnictví bytů, práva a povinnosti jsou určeny občanským zákoníkem a tímto prohlášením. Shromáždění vlastníků jednotek může nyní usnesením vymezit konkrétní práva a povinnosti ve vztahu k domu.
3. Vlastník má za povinnost užívat jednotku tak, aby nebyla dotčena práva ostatních vlastníků v domě. Dále má právo spoluužívat prostory určené ve společných částech domu ke společnému užívání a další společné části domu a pozemku, pokud neslouží pouze některým vlastníkům.
4. Bytové jednotky v domě jsou určeny výhradně k bydlení. Každá změna takto stanoveného účelu, jakož i změna účelu užívání společných částí v domě popř. domu jako celku vyžaduje jednomyslný souhlas vlastníků jednotek.
5. Podmínky pro využívání společných částí, včetně způsobu úklidu společných částí budovy, budou uvedeny ve smlouvě o správě budovy, nebo v domovním řádu, který je přílohou smlouvy o správě. Podmínky mohou být změněny na základě rozhodnutí nadpoloviční většiny vlastníků jednotek v budově.
6. Každý vlastník jednotky je povinen neprodleně po nabytí vlasnických práv k jednotce uspořádat vztah s ustanoveným správcem. Vztahy správce a vlastníků jednotek se řídí zejména ustanoveními par. 9 a násl. zák. č. 72/1994 Sb., o vlastnictví bytů, popř. dalšími ujednáními o rozsahu a způsobu poskytovaných služeb, stanovených ve smlouvě o správě, uzavřené mezi správcem a vlastníkem jednotky.
7. Před návrhem na uskutečnění nařízeného prodeje jednotky podle par. 14, zák. č. 72/1994 Sb., projedná společenství vlastníků

s vlastníkem jednotky důvody neplnění jeho povinností a navrhne mu způsob nápravy.

8. Nedojde-li k nápravě, do jednoho měsíce od projednání neplnění povinností, nebo prokazatelném písemném upozornění na ně, rozhodne společenství vlastníků o podání žaloby v souladu s par. 14 zák. č. 72/1994 Sb..
9. Na společné vlastnictví společenství vlastníků sjedná příslušnou společnou pojistnou smlouvu. Pojistnou smlouvu na vlastnictví jednotky, včetně pojištění příslušného spoluvlastnického podílu na společných částech domu může sjednat každý vlastník jednotky. O způsobu pojištění rozhodnou vlastníci jednotek.

H) ZÁVĚR

1. Náklady na vypracování tohoto prohlášení nese vlastník budovy.
2. Toto prohlášení bude předáno určenému správci.
3. Přílohou tohoto prohlášení je :
Příloha 1: schémata půdorysů všech podlaží určující polohu bytových jednotek a společných částí domu s údaji o podlahových plochách bytových jednotek a společných částí domu.

Vlastník budovy:

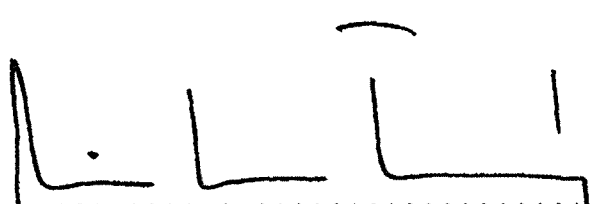
Městská část Praha 3, IČ 063 517
se sídlem v Praze 3, Havlíčkovo nám. 9,
zastoupený panem Milanem Českým,
starostou městské části



Schema rozdělení budovi č.p. 2648, 2649, 2650, 2651, 2652, 2653 na obrázcích

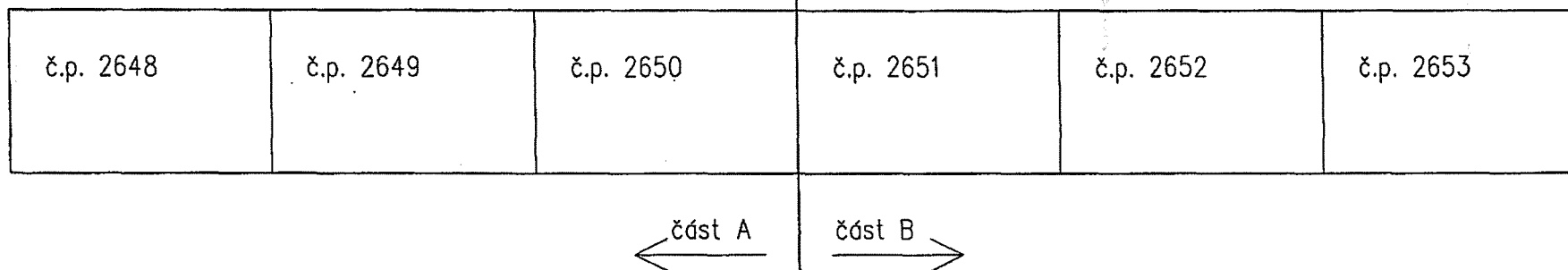

Společné části

| | | | | | | | | | | | | | |
|------------------------|---------|------------------------|---------|------------------------|---------|------------------------|---------|------------------------|---------|--------------------------|---------|------------------------|---------|
| A01 sch. prost.+chodba | 10.1 m2 | B01 sch. prost.+chodba | 16.1 m2 | B16 sch. prost.+chodba | 22.8 m2 | B31 chodba | 24.5 m2 | C15 sch. prost.+chodba | 23.5 m2 | E01 sch. prost.+chodba | 28.8 m2 | F03 sch. prost.+chodba | 29.6 m2 |
| A02 chodba | 14.0 m2 | B02 strojovna | 4.4 m2 | B17 sušárna | 19.7 m2 | C01 sch. prost.+chodba | 16.1 m2 | C16 kačárkárna | 6.4 m2 | E02 sušárna | 4.4 m2 | F04 sušárna | 4.4 m2 |
| A03 chodba | 17.2 m2 | B03 chodba | 7.1 m2 | B18 sušárna | 20.0 m2 | C02 sušárna | 4.4 m2 | C17 strojovna | 4.4 m2 | E03 míst. bývalé kotelny | 4.3 m2 | F05 sch. prost.+chodba | 29.6 m2 |
| A04 chodba | 14.2 m2 | B04 sklad | 3.0 m2 | B19 chodba | 24.5 m2 | C03 chodba | 7.1 m2 | D01 sch. prost.+chodba | 23.5 m2 | E04 sch. prost.+chodba | 23.5 m2 | F06 sušárna | 4.4 m2 |
| A05 sch. prost.+chodba | 17.7 m2 | B05 kačárkárna | 3.4 m2 | B20 chodba | 19.5 m2 | C04 sch. prost.+chodba | 23.5 m2 | D02 sušárna | 4.4 m2 | E05 sušárna | 4.4 m2 | F07 sch. prost.+chodba | 29.6 m2 |
| A06 prádelna | 12.8 m2 | B06 sch. prost.+chodba | 16.1 m2 | B21 prádelna | 12.8 m2 | C05 sušárna | 4.4 m2 | D03 sch. prost.+chodba | 23.5 m2 | E06 sch. prost.+chodba | 28.8 m2 | F08 sušárna | 4.4 m2 |
| A07 tel. ústředna | 5.1 m2 | B07 chodba | 7.1 m2 | B22 sch. prost.+chodba | 22.8 m2 | C06 sch. prost.+chodba | 23.5 m2 | D04 sušárna | 4.4 m2 | E07 sušárna | 4.4 m2 | F09 sch. prost.+chodba | 29.6 m2 |
| A08 žehárna | 15.8 m2 | B08 kačárkárna | 6.4 m2 | B23 mofit | 15.8 m2 | C07 sušárna | 4.4 m2 | D05 sch. prost.+chodba | 23.5 m2 | E08 sch. prost.+chodba | 16.1 m2 | F10 sušárna | 4.4 m2 |
| A09 sušárna | 23.9 m2 | B09 strojovna | 4.4 m2 | B24 sušárna | 23.9 m2 | C08 sch. prost.+chodba | 23.5 m2 | D06 sušárna | 4.4 m2 | E09 sušárna | 4.4 m2 | F11 sch. prost.+chodba | 29.6 m2 |
| A10 chodba | 24.5 m2 | B10 sch. prost.+chodba | 16.1 m2 | B25 chodba | 24.5 m2 | C09 kačárkárna | 6.4 m2 | D07 sch. prost.+chodba | 23.5 m2 | E10 sch. prost.+chodba | 23.5 m2 | F12 sušárna | 4.4 m2 |
| A11 chodba | 14.0 m2 | B11 chodba | 7.1 m2 | B26 chodba | 22.0 m2 | C10 strojovna | 4.4 m2 | D08 sušárna | 4.4 m2 | E11 sušárna | 4.4 m2 | | |
| A12 sch. prost.+chodba | 22.8 m2 | B12 kačárkárna | 6.4 m2 | B27 sch. prost.+chodba | 22.8 m2 | C11 sch. prost.+chodba | 16.1 m2 | D09 sch. prost.+chodba | 23.5 m2 | E12 sch. prost.+chodba | 23.5 m2 | | |
| A13 sklep. míst. | 12.8 m2 | B13 strojovna | 4.4 m2 | B28 sklep. míst. | 12.8 m2 | C12 chodba | 7.1 m2 | D10 sušárna | 4.4 m2 | E13 sušárna | 4.4 m2 | | |
| A14 sklep. míst. | 40.7 m2 | B14 chodba | 22.0 m2 | B29 sušárna | 19.7 m2 | C13 kačárkárna | 6.4 m2 | D11 sch. prost.+chodba | 23.5 m2 | F01 sch. prost.+chodba | 29.6 m2 | | |
| A15 chodba | 24.5 m2 | B15 sklep. míst. | 12.8 m2 | B30 dřívna | 20.0 m2 | C14 strojovna | 4.4 m2 | D12 sušárna | 4.4 m2 | F02 sušárna | 4.4 m2 | | |

Části společné vlastníkům některých jednotek

SVJ 1 chodba k b.j. 2651/7 a b.j. 2651/8

BUDOVA: Praha 3, Kunešova, č.p. 2648, 2649, 2650, 2651, 2652, 2653

| | | | | | | | | | | | | | | | | | |
|--------------------------------------|---------------------|---------------------|---------------------|---------------------|---------------------|---------------------|---------------------|---------------------|---------------------|---------------------|---------------------|---------------------|---------------------|---------------------|---------------------|---------------------|---------------------|
| n.j. 2648/101 81.4 m ² | | 1 19 | | 17 | | A06 | | A08 | | 35 A11 | | 36 | | A13 | | A14 | |
| | | 2 20 | | A04 | | 18 | | | | 34 | | | | | | | |
| | | 3 21 | | | | 15 | | | | 33 | | 26 | | | | | |
| | | 4 22 | | | | 16 | | A07 | | A05 | | 32 | | 27 | | A12 | |
| | | 8 | | 10 | | 13 | | | | 31 | | | | | | | |
| | | 9 | | 5 | | 12 | | | | 30 | | | | 39 | | 38 37 | |
| | | 7 | | 6 | | 11 | | 14 | | 25 24 23 | | A09 | | 29 | | 28 | |
| A03 | | | | A10 | | | | | | A15 | | | | | | | |
| garáž | garáž | garáž | garáž | garáž | garáž | garáž | garáž | garáž | garáž | garáž | garáž | garáž | garáž | garáž | garáž | garáž | garáž |
| 2648/102 | 2648/103 | 2648/104 | 2648/105 | 2648/106 | 2648/107 | 2649/101 | 2649/102 | 2649/103 | 2649/104 | 2649/105 | 2649/106 | 2650/101 | 2650/102 | 2650/103 | 2650/104 | 2650/105 | 2650/106 |
| 15.5 m ² | 15.5 m ² | 15.5 m ² | 15.5 m ² | 15.5 m ² | 15.5 m ² | 15.5 m ² | 15.5 m ² | 15.5 m ² | 15.5 m ² | 15.5 m ² | 15.5 m ² | 15.5 m ² | 15.5 m ² | 15.5 m ² | 15.5 m ² | 15.5 m ² | 15.5 m ² |

1.PP

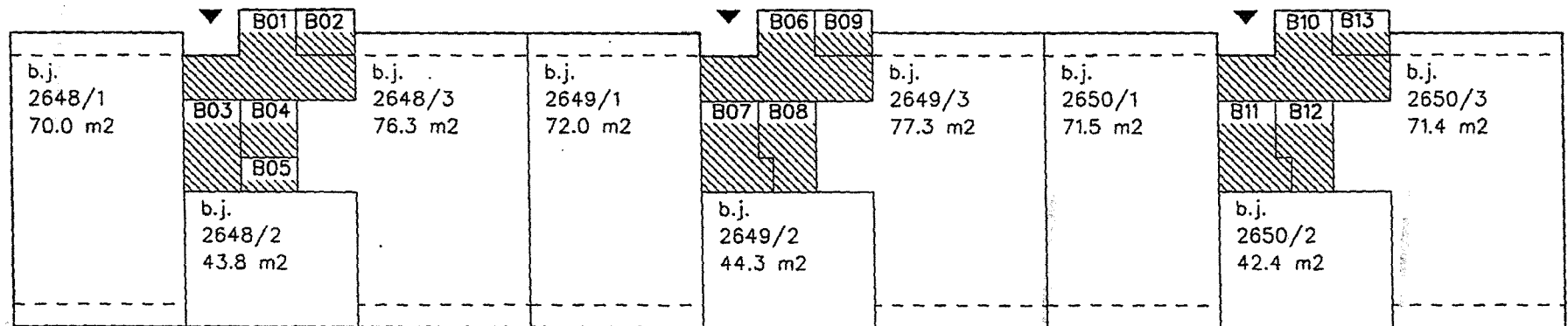

1.NP

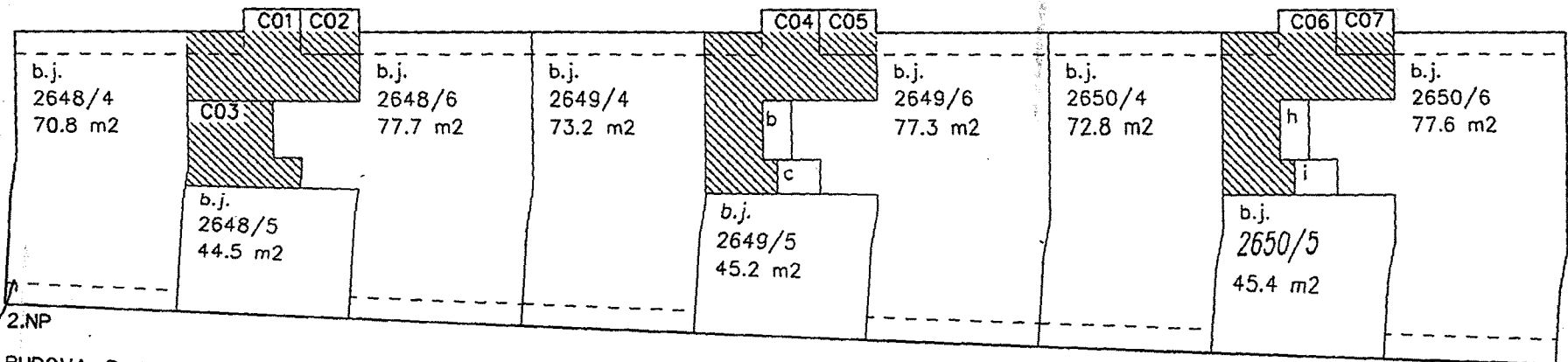

2.NP

BUDOVA: Praha 3, Kunešova, č.p. 2648, 2649, 2650, 2651, 2652, 2653
 Legenda: □ byty a přísluř. ▨ nebyt. jedn. ▩ spol.části ▲ hl. vchod

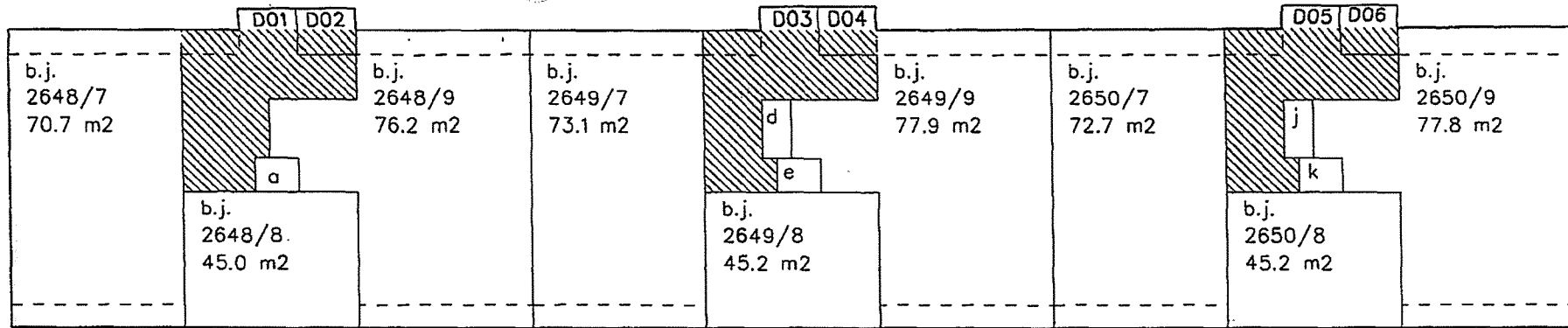

3.NP

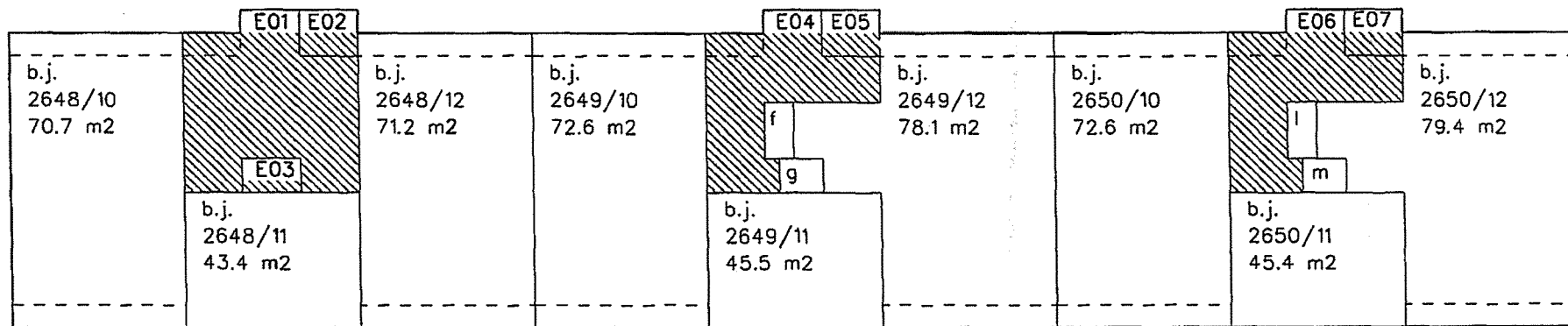

4.NP

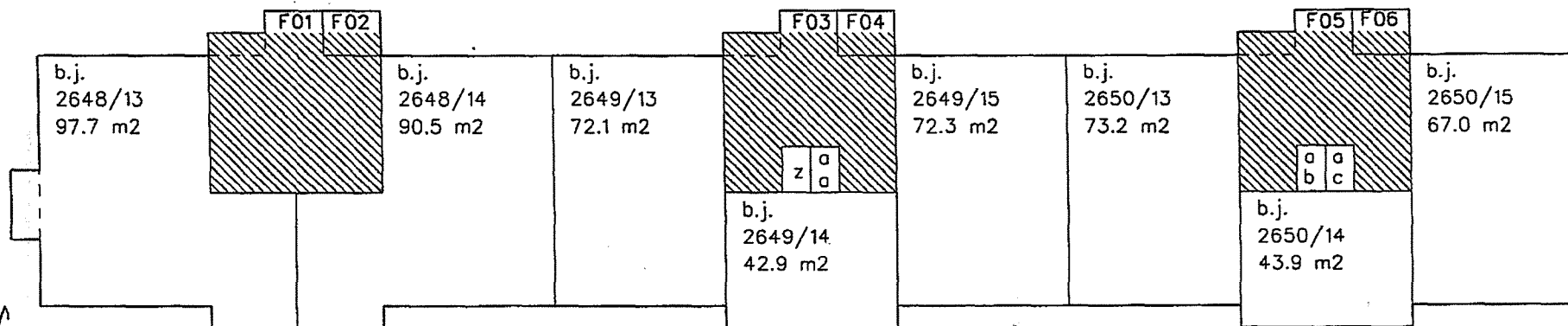

5.NP

BUDOVA: Praha 3, Kunešova, č.p. 2648, 2649, 2650, 2651, 2652, 2653

Legenda: □ byty a přísluř. ▨ spol. části

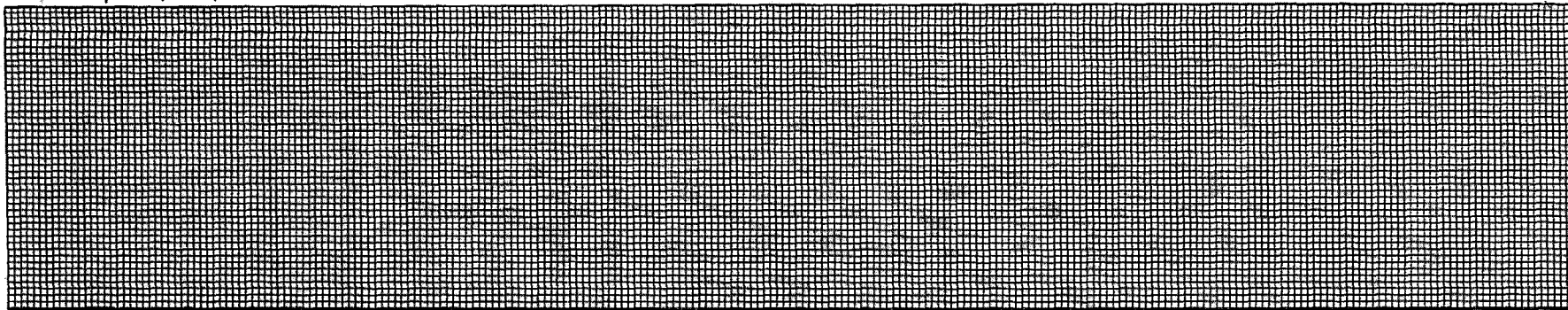

1.PP

| | | | | | | | | | | | | | | | | | | | | |
|----------|----------|----------|----------|----------|----------|----------|----------|----------|----------|----------|----------|----------|----------|----------|----------|----------|----------|-------|-------|-------|
| 42 | | 41 | B15 | | B17 | B18 | 52 | | 53 | B21 | | B23 | B24 | 65 | | 66 | B28 | | B29 | B30 |
| 48 | B14 | 40 | | | | | 60 | B20 | 54 | | | | | 73 | B26 | 67 | | | | |
| 47 | | | | | | | 59 | | 64 | | | | | 72 | | | | | | |
| 46 | | | B16 | | | | 58 | | | B22 | | | | 71 | | | B27 | | | |
| 45 | | | | | | | 57 | | | | | | | 70 | | | | | | |
| 44 | | | 51 | 50 | 49 | | 56 | | | 63 | 62 | 61 | | 69 | | | 76 | 75 | 74 | |
| 43 | | | | | | | 55 | | | | | | | 68 | | | | | | |
| B19 | | | | | | | B25 | | | | | | | B31 | | | | | | |
| garáž | garáž | garáž | garáž | garáž | garáž | garáž | garáž | garáž | garáž | garáž | garáž | garáž | garáž | garáž | garáž | garáž | garáž | garáž | garáž | garáž |
| 2651/101 | 2651/102 | 2651/103 | 2651/104 | 2651/105 | 2651/106 | 2652/101 | 2652/102 | 2652/103 | 2652/104 | 2652/105 | 2652/106 | 2653/101 | 2653/102 | 2653/103 | 2653/104 | 2653/105 | 2653/106 | | | |
| 15.5 m2 | 15.5 m2 | 15.5 m2 | 15.5 m2 | 15.5 m2 | 15.5 m2 | 15.5 m2 | 15.5 m2 | 15.5 m2 | 15.5 m2 | 15.5 m2 | 15.5 m2 | 15.5 m2 | 15.5 m2 | 15.5 m2 | 15.5 m2 | 15.5 m2 | 15.5 m2 | | | |

1.NP

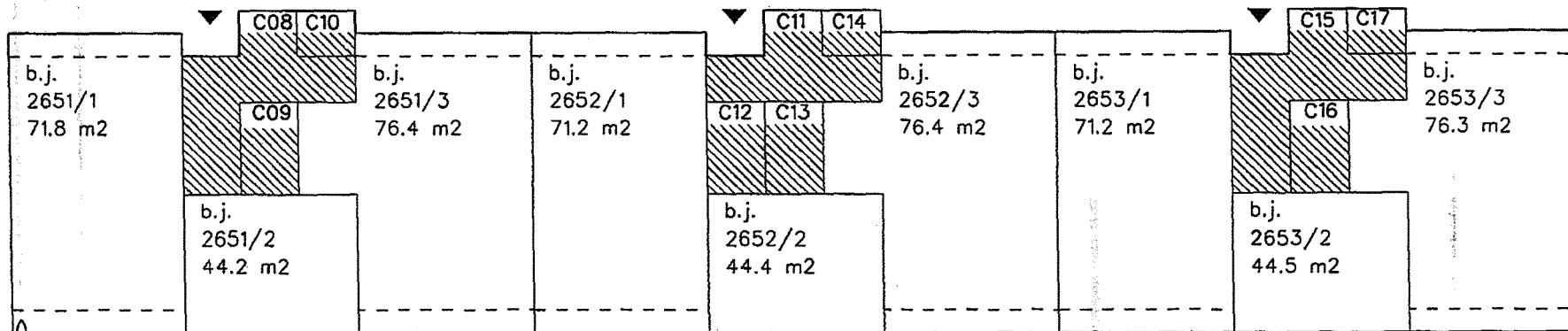

2.NP

BUDOVA: Praha 3, Kunešova, č.p. 2648, 2649, 2650, 2651, 2652, 2653

Legenda: □ byty a přísluř. ▨ nebyt. jedn. ▩ spol.části ▲ hl. vchod ▤ nepodsklepeno

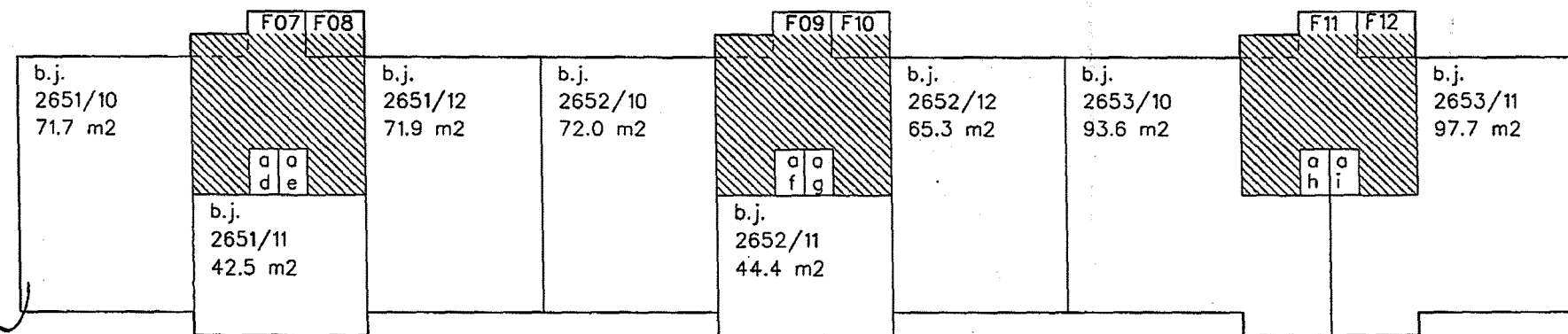
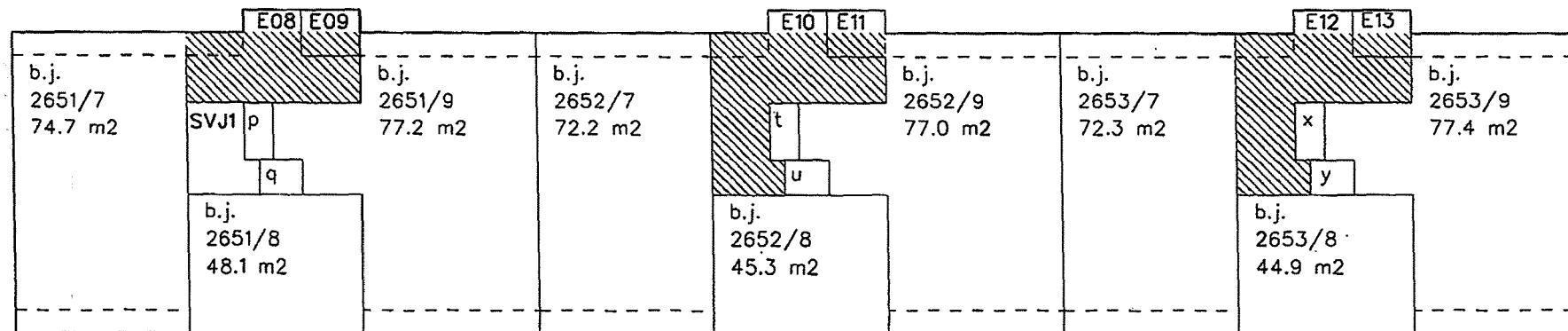
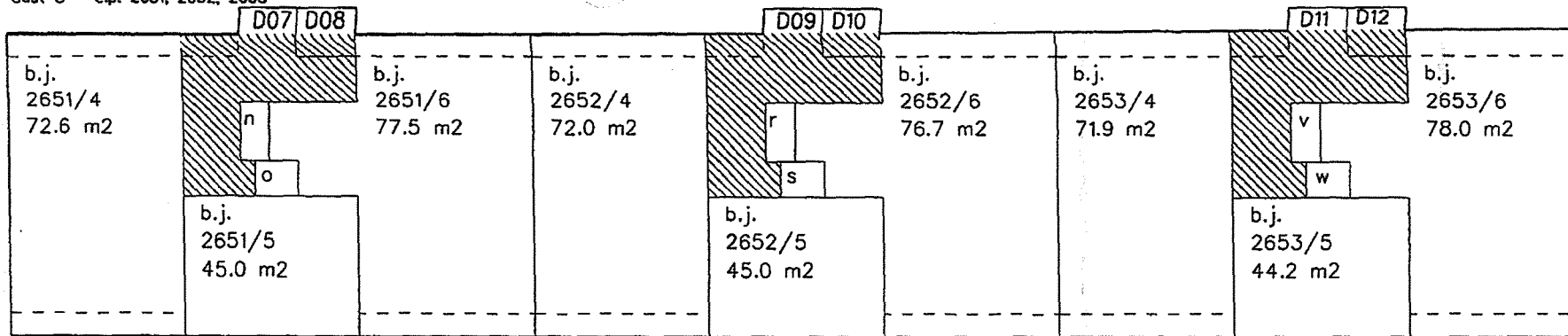

hru

5.NP

BUDOVA: Praha 3, Kunešova, č.p. 2648, 2649, 2650, 2651, 2652, 2653

Legenda: □ byty a přísluř. ▨ spol. části

Sklepy k bytům

| | | | | | |
|-------------------------|-------------------------|-------------------------|-----------------------------------|------------------------|------------------------|
| 1 sklep k b.j. 2648/1 | 14 sklep k b.j. 2649/4 | 27 sklep k b.j. 2650/3 | 40 sklep k b.j. 2651/1 | 53 sklep k b.j. 2652/2 | 66 sklep k b.j. 2653/2 |
| 2 sklep k b.j. 2648/2 | 15 sklep k b.j. 2649/5 | 28 sklep k b.j. 2650/4 | 41 sklep k b.j. 2651/2 | 54 sklep k b.j. 2652/3 | 67 sklep k b.j. 2653/3 |
| 3 sklep k b.j. 2648/3 | 16 sklep k b.j. 2649/6 | 29 sklep k b.j. 2650/5 | 42 sklep k b.j. 2651/3 | 55 sklep k b.j. 2652/4 | 68 sklep k b.j. 2653/4 |
| 4 sklep k b.j. 2648/4 | 17 sklep k b.j. 2649/7 | 30 sklep k b.j. 2650/6 | 43 sklep k b.j. 2651/4 | 56 sklep k b.j. 2652/5 | 69 sklep k b.j. 2653/5 |
| 5 sklep k b.j. 2648/5 | 18 sklep k b.j. 2649/8 | 31 sklep k b.j. 2650/7 | 44 sklep k b.j. 2651/5 | 57 sklep k b.j. 2652/6 | 70 sklep k b.j. 2653/6 |
| 6 sklep k b.j. 2648/7 | 19 sklep k b.j. 2649/9 | 32 sklep k b.j. 2650/8 | 45 sklep k b.j. 2651/6 | 58 sklep k b.j. 2652/7 | 71 sklep k b.j. 2653/7 |
| 7 sklep k b.j. 2648/8 | 20 sklep k b.j. 2649/10 | 33 sklep k b.j. 2650/9 | 46 sklep k b.j. 2651/7 | 59 sklep k b.j. 2652/8 | 72 sklep k b.j. 2653/8 |
| 8 sklep k b.j. 2648/10 | 21 sklep k b.j. 2649/11 | 34 sklep k b.j. 2650/10 | 47 sklep k b.j. 2651/8 | 60 sklep k b.j. 2652/9 | 73 sklep k b.j. 2653/9 |
| 9 sklep k b.j. 2648/11 | 22 sklep k b.j. 2649/12 | 35 sklep k b.j. 2650/11 | 48 sklep k b.j. 2651/9 | 61 sklep k b.j. 2652/1 | 74 sklep k b.j. 2653/1 |
| 10 sklep k b.j. 2648/12 | 23 sklep k b.j. 2649/1 | 36 sklep k b.j. 2650/12 | 49 sklep k b.j. 2651/1 | 62 sklep k b.j. 2652/2 | 75 sklep k b.j. 2653/2 |
| 11 sklep k b.j. 2649/1 | 24 sklep k b.j. 2649/2 | 37 sklep k b.j. 2650/1 | 50 sklep k b.j. 2651/2 | 63 sklep k b.j. 2652/3 | 76 sklep k b.j. 2653/3 |
| 12 sklep k b.j. 2649/2 | 25 sklep k b.j. 2649/3 | 38 sklep k b.j. 2650/2 | 51 sklep k b.j. 2651/3 | 64 sklep k b.j. 2648/6 | |
| 13 sklep k b.j. 2649/3 | 26 sklep k b.j. 2650/1 | 39 sklep k b.j. 2650/3 | 52 sklep k b.j. 2652/1 | 65 sklep k b.j. 2653/1 | |

Komory k bytům

| | | | | | |
|-------------------------|-------------------------|-------------------------|------------------------|--------------------------|--------------------------|
| a komora k b.j. 2648/8 | g komora k b.j. 2649/11 | m komora k b.j. 2650/11 | s komora k b.j. 2652/5 | y komora k b.j. 2653/8 | ae komora k b.j. 2651/12 |
| b komora k b.j. 2649/4 | h komora k b.j. 2650/4 | n komora k b.j. 2651/4 | t komora k b.j. 2652/7 | z komora k b.j. 2649/13 | af komora k b.j. 2652/10 |
| c komora k b.j. 2649/5 | i komora k b.j. 2650/5 | o komora k b.j. 2651/5 | u komora k b.j. 2652/8 | aa komora k b.j. 2649/15 | ag komora k b.j. 2652/11 |
| d komora k b.j. 2649/7 | j komora k b.j. 2650/7 | p komora k b.j. 2651/7 | v komora k b.j. 2653/4 | ab komora k b.j. 2650/13 | ah komora k b.j. 2653/10 |
| e komora k b.j. 2649/8 | k komora k b.j. 2650/8 | q komora k b.j. 2651/8 | w komora k b.j. 2653/5 | ac komora k b.j. 2650/15 | ai komora k b.j. 2653/11 |
| f komora k b.j. 2649/10 | l komora k b.j. 2650/10 | r komora k b.j. 2652/4 | x komora k b.j. 2653/7 | ad komora k b.j. 2651/10 | |

BUDOVA: Praha 3, Kuncšova, č.p. 2648, 2649, 2650, 2651, 2652, 2653